

Brugsvejledning

Integrerbare køleskabe

DK

Käyttöohje

Integroitavat jääkaapit

FIN

Bruksanvisning

Innbyggingskjøleskap

N

Bruksanvisning

Inbyggnadskylskåp

S

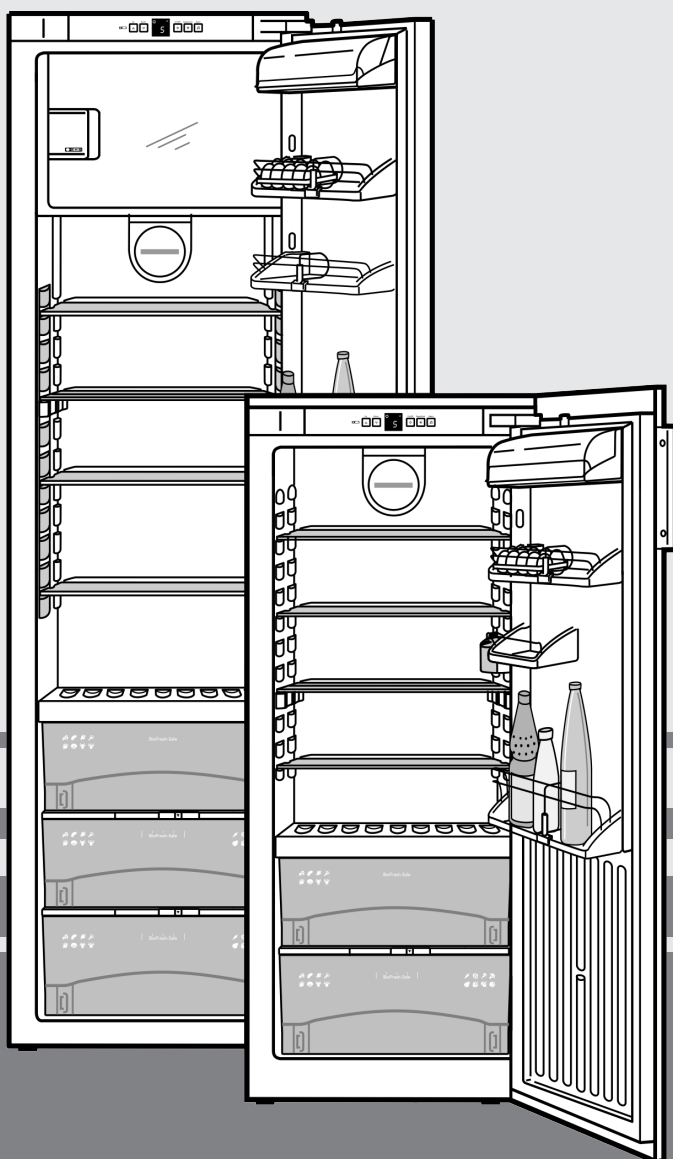

22/08 **7084208 - 00**

IKB/EKB ... 6

LIEBHERR

Oversigt over apparatet

Indhold

1	Oversigt over apparatet.....	2
1.1	Apparatets anvendelsesområde.....	2
1.2	Konformitet.....	2
1.3	Oversigt over apparater og udstyr.....	2
2	Generelle sikkerhedshenvisninger.....	2
3	Betjenings- og displayelementer.....	3
3.1	Betjenings- og kontrolelementer.....	3
3.2	Temperaturdisplay.....	3
4	Idriftsættelse.....	3
4.1	Transport af apparatet.....	3
4.2	Opstilling af apparatet.....	3
4.3	Bortskafning af emballagen.....	4
4.4	Tilslutning af apparatet.....	4
4.5	Tænding af apparatet.....	4
5	Betjening.....	4
5.1	Energibesparelse.....	4
5.2	Temperaturvisningens lysstyrke.....	4
5.3	Børnesikring.....	4
5.4	Døralarm.....	4
5.5	Køleskab.....	5
5.6	BioFresh-del.....	6
5.7	Frostboks.....	7
6	Service.....	7
6.1	Mauel afrimning.....	7
6.2	Rengøring af apparatet.....	8
6.3	Kundeservice.....	8
7	Driftsfejl.....	8
8	Tage ud af drift.....	9
8.1	Slukning af apparatet.....	9
8.2	Standsning.....	9
9	Bortskaffelse af apparatet.....	9

Fabrikanten arbejder hele tiden på at videreudvikle alle typer og modeller. Vi beder derfor om forståelse for, at vi forbeholder os retten til ændringer af form, udstyr og tekniske detaljer.

Vi beder Dem om at læse henvisningerne i denne vejledning grundigt igennem for at være bekendt med alle fordelene ved Deres nye apparat.

Instruktioner for brugeren er mærkede med en ►, resultater er mærkede med ▷.

1 Oversigt over apparatet

1.1 Apparatets anvendelsesområde

Apparatet er beregnet til køling af fødevarer.

Apparater med frostboks er derudover beregnet til nedfrysning og opbevaring af fødevarer og til fremstilling af is.

Apparatet er blevet konstrueret til brug i husholdningen. Det er ikke beregnet til kommerciel brug, især ikke til laboratorieføremål og lignende. Der er fare for fejlfunktioner.

Apparatet er alt efter klimaklasse dimensioneret til drift ved begrænsede omgivelsestemperaturer. Den for deres apparat gældende klimaklasse er oplyst på typeskiltet.

Bemærk

► De oplyste omgivelsestemperaturer skal overholdes, ellers reduceres køleeffekten.

Klimaklasse	for omgivelsestemperaturer på
SN	10 °C til 32 °C
N	16 °C til 32 °C

Klimaklasse	for omgivelsestemperaturer på
ST	16 °C til 38 °C
T	16 °C til 43 °C

1.2 Konformitet

Kølemiddelkredsløbet er kontrolleret med hensyn til tæthed. Apparatet opfylder i indbygget tilstand de relevante sikkerhedsbestemmelser og EF-direktiverne 2006/95/EF og 2004/108/EF.

1.3 Oversigt over apparater og udstyr

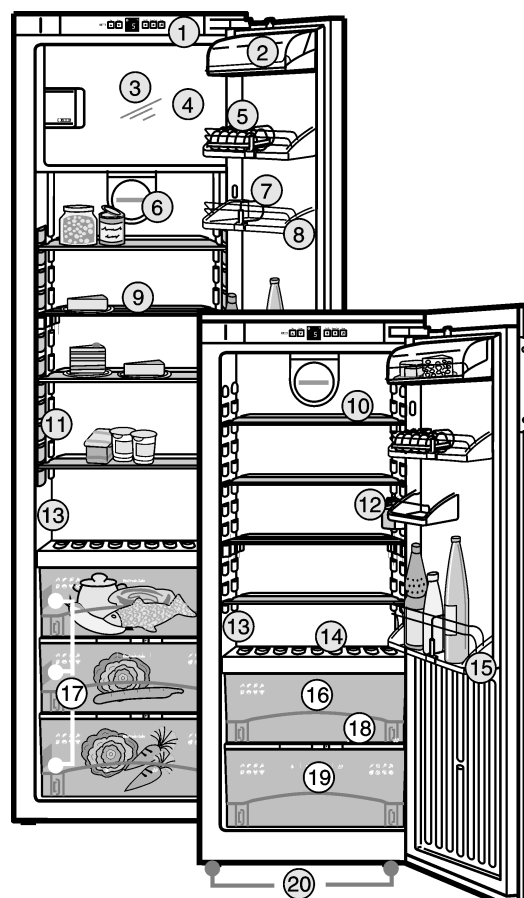

Fig. 1

- | | |
|--------------------------------------|---|
| (1) Betjenings- og kontrol-elementer | (11) Lysdiode-lyssøjle |
| (2) Smør- og ostehylde | (13) Typeskilt |
| (3) Frostboks | (14) integreret flaskehylde eller glasplade |
| (4) Isterningseskål | (15) Dørhylde til store flasker |
| (5) Æggehylde* | (16) DrySafe |
| (6) Ventilator | (17) Lysdiode-belysning Bio-Fresh-del |
| (7) Flaskeholder, forskydelig | (18) Afløbsåbning |
| (8) Konserveshylde, forskydelig | (19) HydroSafe |
| (9) Hylde, kan deles | (20) Justerbare fødder |
| (10) Hylde, flytbar, forskydelig | |

2 Generelle sikkerhedshenvisninger

Farer for brugeren:

- Apparatet er ikke beregnet til personer (også børn) med fysiske, sensoriske eller mentale gener eller personer, som ikke råder over tilstrækkelig erfaring og kendskaber. Undtaget er

de tilfælde, hvor de instrueres i brugen af apparatet og hvor de i begyndelsen er under opsyn af en person, som er ansvarlig for deres sikkerhed. Før tilsyn med børn, så de ikke leger med apparatet.

- I tilfælde af fejl trækkes stikket ud (træk herved ikke i selve ledningen) eller sluk for sikringen.
- Reparationer, indgreb i apparatet og skift af strømledningen må kun gennemføres af vores kunderservice eller andet hertil uddannet fagpersonale.
- Når apparatets forbindelse til el-nettet afbrydes, så tag altid fat i stikket. Træk ikke i ledningen.
- Apparatet må kun monteres og tilsluttes i henhold til oplysningerne i anvisningen.
- Opbevar denne vejledning omhyggeligt og giv den i givet fald videre til den næste ejer.

Fare for brand:

- Det indeholdte kølemiddel R 600a er miljøvenligt, men brandbart. Udslippende kølemiddel kan antændes.
 - Kølekredsløbets rørledninger må ikke beskadiges.
 - Håndtér ikke med åben ild eller antændelseskilder i apparatets indre.
 - Benyt ingen elektriske apparater i apparatets indre (f. eks. damprenseapparater, varmeapparater, flødeisapparater).
 - Når kølemiddel slipper ud: Fjern åben ild eller antændelseskilder i nærheden af udslipstedet. Træk el-stikket ud. Sørg for god udluftning af lokalet. Kontakt kundeservice.
- Opbevar ingen eksplosive stoffer eller spraydåser med brændbare drivgasser som f. eks. butan, propan, pentan osv. i apparatet. Sådanne spraydåser kan kendes på den påtrykte oplysning om indholdsstofferne eller et flammesymbol. Gasser, som eventuelt slipper ud, kan antændes gennem elektriske komponenter.
- Drikkevarer med højt alkoholindhold må kun opbevares i tæt lukkede, stående beholdere. Alkohol, som eventuelt slipper ud, kan antændes gennem elektriske komponenter.

Fare for at falde ned eller vælte:

- Sokkeler, skuffer, døre osv. må ikke benyttes som trin og man må ikke støtte sig til dem. Dette gælder især for børn.



Fare for levnedsmiddelforgiftning!

- Spis ikke nogen fødevarer, som er blevet opbevaret i for lang tid.

Fare for forfrysninger, fornemmelse af følelseløshed og smerter:

- Undgå vedvarende hudkontakt med kolde overflader og eller kølede/frosne varer eller træf beskyttende foranstaltninger, f. eks. ved at bruge handsker. Flødeis og især saftvandsis eller isterninger må ikke spises med det samme og ikke i for kold tilstand.

Tag hensyn til de specifikke henvisninger i de andre kapitler:

	FARE	gør opmærksom på en umiddelbart farlig situation, som har døden eller alvorlige kvæstelser til følge, når den ikke undgås.
	ADVARSEL	gør opmærksom på en farlig situation, som kan have døden eller alvorlige kvæstelser til følge, når den ikke undgås.
	PAS PÅ	gør opmærksom på en farlig situation, som kan have lettere eller større kvæstelser til følge, når den ikke undgås.
	GIV AGT	gør opmærksom på en farlig situation, som kan have materielle skader til følge, når den ikke undgås.

	Henvisning	gør opmærksom på praktiske henvisninger og gode råd.
--	------------	--

3 Betjenings- og displayelementer

3.1 Betjenings- og kontrolelementer

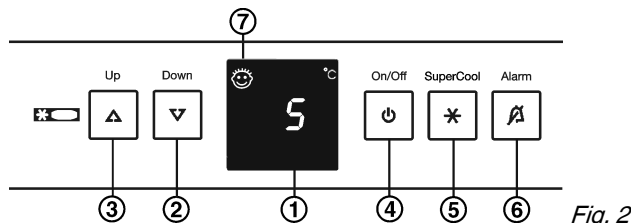

- (1) Temperaturdisplay
 (2) Indstillingstast Up
 (3) Indstillingstast Down
 (4) Tast On/Off
 (5) Tast SuperCool
 (6) Tast Alarm
 (7) Symbol Børnesikring

Fig. 2

3.2 Temperaturdisplay

I normal drift vises:

- den gennemsnitlige køletemperatur
- De følgende visninger gør opmærksom på en fejl. Mulige årsager og foranstaltninger til afhjælpning findes i kapitel Fejl.
- F0 til F5

4 Idriftsættelse

4.1 Transport af apparatet



FORSIGTIG

Fare for kvæstelser og beskadigelser gennem forkert transport!

- Transportér apparatet i indpakket tilstand.
- Transportér apparatet i stående tilstand.
- Transportér apparatet ikke alene.

4.2 Opstilling af apparatet

Ved skader på apparatet skal man omgående henvende sig til leverandøren - inden apparatet tilsluttes.

Gulvet på opstillingsstedet skal være vandret og jævnt.

Apparatet må ikke stilles op på steder med direkte sollys, ved siden af komfur, radiator og lignende udstyr.

Stil ikke apparatet op uden hjælp.

I henhold til normen EN 378 skal opstillingsrummet for dit apparat have et volumen på 1 m³ for hver 8 g kølemiddel R600a. Er opstillingsrummet for lille, kan der i tilfælde af en lækage i kølemiddeldkredsløbet opstå en antændelig gas-luft-blanding. Oplysningen om kølemiddelmængden findes på typeskiltet i apparatets indre.



ADVARSEL

Brandfare på grund af fugt!

Når spændingsførende dele eller strømledningen bliver fugtige, kan der opstå en kortslutning.

- Apparatet er konstrueret til brug i lukkede rum. Apparatet må ikke benyttes i det fri, i fugtige omgivelser eller hvor det er udsat for stænkvand.

Betjening



ADVARSEL

Brandfare pga. kølemiddel!

Det indeholdte kølemiddel R 600a er miljøvenligt, men brændbart. Kølemiddel, som løber ud, kan antændes.

- ▶ Kølekredsløbets rørlodninger må ikke beskadiges.



ADVARSEL

Fare for brand og beskadigelse!

- ▶ Varmeafgivende apparater, som f. eks. mikrobølgeovn, toastere osv. må ikke stilles på apparatet!

- ▶ Tag tilslutningsledningen af apparatets bagside. Fjern herved kabelholderen, ellers opstår der vibrationslyde!
- ▶ Alle transportsikringsdele fjernes.
- ▶ Bortskaf emballagen. Se kapitel Bortskaffelse af emballage.

Når apparatet stilles op i meget fugtige omgivelser, kan der dannes kondensvand på apparatets yderside.

- ▶ Sørg altid for god ventilation på opstillingsstedet.

4.3 Bortskafning af emballagen



ADVARSEL

Fare for at blive kvælt af emballagemateriale og folier!

- ▶ Lad ikke børn lege med emballagemateriale.

Emballagen er fremstillet af genanvendelige materialer:

- Bølgepap/pap
- Formdele af opskummet polystyrol
- Folier og poser af polyethylen
- Bånd af polypropylen

- ▶ Emballagen bør afleveres på den nærmeste genbrugsplads.



4.4 Tilslutning af apparatet

VIGTIGT

Fare for beskadigelse af elektroniske dele!

- ▶ Benyt ingen vekselretter (omformer til konvertering af jævnstrøm til vekselstrøm eller trefaset strøm) eller energisparestik.



ADVARSEL

Fare for brand og overopvarmning!

- ▶ Brug ingen forlængerledninger eller flerstikdåser.

Strøm (vekselstrøm) og spænding på opstillingsstedet skal stemme overens med oplysningerne på typeskiltet (se kapitel Oversigt over apparat og udstyr).

Apparatet må kun tilsluttes til en korrekt installeret stikkontakt. Stikkontakten skal have en sikring på 10 A eller større.



- ▶ Kontrollér den elektriske tilslutning.
- ▶ Rensning af apparatet. Mere herom i kapitel Rengøring.
- ▶ Sæt el-stikket i stikkontakten.

4.5 Tænding af apparatet

Tænd for apparatet 2 timer inden de første frosne varer lægges i.

- ▶ Tryk på tast On/Off Fig. 2 (4).
- ▷ Temperaturdisplayet viser den aktuelle temperatur.
- ▷ Den indvendige belysning brænder, når døren er åben.

5 Betjening

5.1 Energibesparelse

- ▶ Sørg altid for god ventilation
- ▶ Lad apparat kun være åben i så kort tid som muligt.
- ▶ Læg fødevarer straks på den rigtige plads.
- ▶ Opbevaring af varme madvarer: lad dem først køle af til stuetemperatur.
- ▶ Dybfrostvarer tøes op i køleskabet.*
Når der er et tykt rimlag i apparatet:
- ▶ Afrim apparatet.*

5.2 Temperaturvisningens lysstyrke

Du kan tilpasse temperaturvisningens lysstyrke til lysforholdene i opstillingsrummet.

5.2.1 Indstilling af lysstyrke

Lysstyrken kan indstilles mellem H1 (minimal belysning) og H5 (maksimal lysstyrke).

- ▶ Aktivering af indstillingsmodus: Tryk på tast SuperCool Fig. 2 (5) ca. 5 s.

▷ Tasten SuperCool blinker. I displayet vises c .

- ▶ Vælg med indstillingstast Up Fig. 2 (2) og indstillingstast Down Fig. 2 (3)h.

- ▶ Kvittering: Tryk kort på tasten SuperCool Fig. 2 (5).

- ▶ Indstilling af visning lysere: Tryk på indstillingstast Up Fig. 2 (2).

- ▶ Indstilling af visning mørkere: Tryk på indstillingstast Down Fig. 2 (3).

- ▶ Kvittering: Tryk på tasten SuperCool Fig. 2 (5).

▷ Lysstyrken er indstillet på den nye værdi.

- ▶ Deaktivering af indstillingsmodus: Tast On/Off Fig. 2 (4)

-eller-

- ▶ Vent 5 min.

▷ I temperaturdisplayet vises temperaturen igen.



5.3 Børnesikring

Med børnesikringen kan du forhindre, at børn ved en fejltagelse slukker for apparatet, når de leger.

5.3.1 Indstilling af børnesikring

- ▶ Aktivering af indstillingsmodus: Tryk på ca. 5 s.

▷ Tasten SuperCool blinker. I displayet vises c .

- ▶ Tryk kort på tasten SuperCool Fig. 2 (5) for at kvittere.

- ▶ Tænding: Vælg med indstillingstast Up Fig. 2 (2) eller indstillingstast Down Fig. 2 (3)c i.

- ▶ Slukning: Vælg med indstillingstast Up Fig. 2 (2) eller indstillingstast Down Fig. 2 (3)c o.

- ▶ Kvittering: Tryk på tasten SuperCool Fig. 2 (5).

▷ Når symbol Børnesikring Fig. 2 (7) lyser, er børnesikringen tændt.

- ▶ Deaktivering af indstillingsmodus: Tast On/Off Fig. 2 (4)

-eller-

- ▶ Vent 5 min.

▷ I temperaturdisplayet vises temperaturen igen.



5.4 Døralarm

Når døren er åben i mere end 60 s, lyder den akustiske alarm.

Den akustiske alarm stopper automatisk, når døren lukkes.

5.4.1 Slukke for den akustiske døralarm:

Den akustiske alarm kan slås fra ved åben dør. Lyden er slået fra, så længe som døren er åben.

- ▶ Tryk på tasten alarm *Fig. 2 (6)*.
- ▷ Døralarmen stopper.

5.5 Køleskab

Pga. den naturlige luftcirkulation i køleskabet opstår der forskellige temperaturområder. Umiddelbart over skillepladen til Bio-Fresh området og ved bagvæggen er det koldest. I det forreste øverste område og i døren er det varmest.

5.5.1 Køling af fødevarer

- ▶ I det øverste område og i døren opbevares smør, æg og konserver. (se også kapitel Overblik over skabet)
- ▶ Brug genbrugelige plast-, metal-, aluminiums-, galsbeholdere og alufolie til indpakning.
- ▶ Den forreste del af køleskabets bund bruges kun til midlertidig placering af varer, f. eks. når man rydder op i køleskabet eller udsorterer ting. Lad dog ikke nogen ting blive stående, ellers kan de blive skubbet bagud eller vælte, når døren lukkes.
- ▶ Opbaver ikke fødevarer for tæt, så at luften kan cirkulere.
- ▶ Sørg for, at flasker ikke kan vælte: Skub flaskeholderen i den rigtige position.

I bunden af køleskabet kan man efter ønske bruge den integrerede flaskeholder eller glaspladen:

- ▶ brug af flaskeholder: opbevar glaspladen under flaskeholderen for at spare plads.
- ▶ Læg flaskerne således, at bunden peger mod bagvæggen. Såfremt flaskerne rager ud over flaskeholderen foran:
- ▶ Den nederste hylde i døren sættes en position højere op.

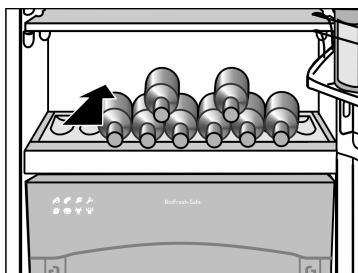

5.5.2 Indstilling af temperatur i køleskabet

Temperaturen kan indstilles fra 9 °C til 4 °C / Udførelse Australien 9 °C til 3 °C, 5 °C anbefales.

I frostboksen indstilles en gennemsnitlig temperatur på ca. -18 °C.

Bemærk

Hvis temperaturen skal være koldere end 4 °C/3 °C*:

- ▶ Indstil køletemperaturen på 4 °C/3 °C*.
- ▶ Indstil BioFresh-temperaturen på en værdi mellem ۛۛ (lidt koldere) og ۛۛ (koldest) (se kapitel Indstilling af temperatur i BioFresh-delen)

- ▶ Indstilling af temperatur varmere: Tryk på indstillingstasten Up *Fig. 2 (2)*.
- ▶ Indstilling af temperatur koldere: Tryk på indstillingstasten Down *Fig. 2 (3)*.
- ▷ Ved tryk første gang vises den hidtidige værdi i temperaturdisplayet.
- ▶ Ændring af temperatur i 1 °C -skridt: Tryk kort på tasten.
- ▶ Fortløbende ændring af temperatur: Hold tasten trykkes ind.
- ▷ Under indstillingen vises værdien blinkende.
- ▷ Ca. 5 s efter sidste tryk på tasten vises den faktiske temperatur. Temperaturen indstilles langsomt på den nye værdi.

5.5.3 SuperCool

Med SuperCool skifter De til den højeste nedkølingseffekt. Hermed opnår De lavere køletemperaturer. Benyt SuperCool til nedkøling af større fødevaremængder. Ventilatoren kører, når SuperCool er tændt.

SuperCool har et noget større energiforbrug.

Køling med SuperCool

- ▶ Tryk kort på tasten SuperCool *Fig. 2 (5)*.
- ▷ Tasten SuperCool *Fig. 2 (5)* lyser.
- ▷ Køletemperaturen falder til den laveste værdi. SuperCool er tændt.
- ▷ SuperCool slukker efter 6 til 12 timer automatisk. Apparatet fortsætter med at arbejde i energibesparende normal drift.

Slukke SuperCool før tiden

- ▶ Tryk kort på tasten SuperCool *Fig. 2 (5)*.
- ▷ Tasten SuperCool *Fig. 2 (5)* slukkes.
- ▷ SuperCool er slukket.

5.5.4 Flytning af hylder

Indbyggede spærre sørger for, at hylderne ikke kan trækkes helt ud ved en fejltagelse.

- ▶ Løft hylden og træk den ud fremad.
- ▶ Skub den korte glasplade ind foroven foran ventilatoren.

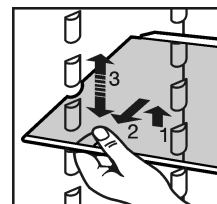

- ▶ Hylden skal altid skubbes ind således, at den høje kant ved hyldens bagside viser opad.
- ▷ Fødevarerne fryser ikke fast til bagvæggen.

5.5.5 Brug af delbar hylde

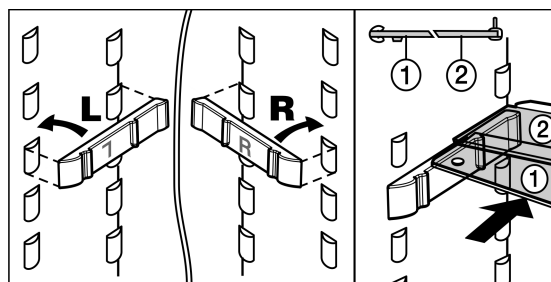
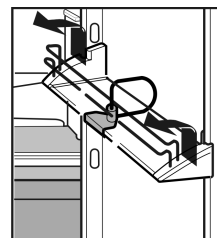

Fig. 3

- ▶ Sæt holdeskinne på, iagttag eventuelt højre (R) og venstre (L) del!
- ▶ Glaspladen med anslagskant (2) skal ligge bagest.

5.5.6 Flytning af dørhylde

- ▶ Hylde tages ud som vist på afbildningen.



Smør- og osteboks skal altid tages ud sammen med låget.

- ▶ Fjernelse af låget: En sidedel af smør- og osteboksen trykkes udefter, indtil lågets tap kommer fri, så tages låget af mod siden.

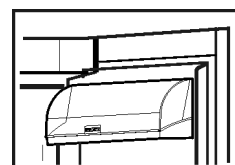

5.5.7 Udtagning af flaskeholder

- ▶ Tag altid fat i flaskeholderen på kunststofdelen.

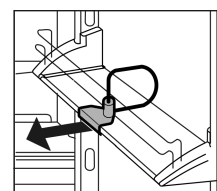

Betjening

5.6 BioFresh-del

BioFresh-delen muliggør en op til tre gange så lang opbevaringstid ved samme kvalitet for nogle friske fødevarer i forhold til traditionel køling.

Ved fødevarer med oplysning om mindste holdbarhed gælder den på emballagen angivne dato altid.

5.6.1 HydroSafe

HydroSafe egner sig med indstillingen fugtig til opbevaring af ikke indpakket salat, grøntsager, frugt med stor egen fugtighed. Når skuffen er godt fyldt op, opstår et dugvådt klima med en luftfugtighed på op til max. 90 %. Luftfugtigheden i rummet er afhængig af fugtindholdet i de opbevarede fødevarer samt af, hvor tit skuffen åbnes. Du kan selv indstille fugtigheden.

5.6.2 DrySafe

DrySafe egner sig til opbevaring af tørre eller emballerede fødevarer (f.eks. mejeriprodukter, kød, fisk, pølse). Her opnås et relativt tørt opbevaringsklima.

5.6.3 Opbevaring af fødevarer

Bemærk

► IBioFresh-delen hører kuldefølsomme grøntsager som agurker, auberginer, halvmodne tomater, courgetter samt kuldefølsomme sydfrugter ikke hjemme.

► For at fødevarerne ikke bliver fordærvet pga. smitte fra kim: Opbevar uindpakkede dyre- og plantefødevarer adskilt fra hinanden i skufferne. Dette gælder også for forskellige kødsorter.

Hvis fødevarer af pladsmangel skal opbevares sammen:

► Pak fødevarerne ind.

5.6.4 Opbevaringstider

Standardværdier for opbevaringstid ved lav luftfugtighed			
Smør	op til	90	dage
Skærest	op til	110	dage
Mælk	op til	12	dage
Pølse, pålæg	op til	9	dage
Fjerkræ	op til	6	dage
Svinekød	op til	7	dage
Oksekød	op til	7	dage
Vildt	op til	7	dage

Bemærk

► Vær opmærksom på, at proteinrigere fødevarer hurtigere bliver dårlige. Dvs. skal- og krebsdyr bliver hurtigere dårlige end fisk, fisk hurtigere end kød.

Standardværdier for opbevaringstid ved høj luftfugtighed			
Grøntsager, salater			
Artiskokker	op til	14	dage
Selleri	op til	28	dage
Blomkål	op til	21	dage
Brokkoli	op til	13	dage
Julesalat	op til	27	dage
Feldsalat	op til	19	dage
Ærter	op til	14	dage

Standardværdier for opbevaringstid ved høj luftfugtighed			
Grønkål	op til	14	dage
Gulerødder	op til	80	dage
Hvidløg	op til	160	dage
Kålrabi	op til	55	dage
Grøn salat	op til	13	dage
Urter	op til	13	dage
Porrer	op til	29	dage
Svampe	op til	7	dage
Radisser	op til	10	dage
Rosenkål	op til	20	dage
Asparges	op til	18	dage
Spinat	op til	13	dage
Savojkål	op til	20	dage
Frugt			
Aprikoser	op til	13	dage
Æbler	op til	80	dage
Pærer	op til	55	dage
Brombær	op til	3	dage
Dadler	op til	180	dage
Jordbær	op til	7	dage
Figner	op til	7	dage
Blåbær	op til	9	dage
Hindbær	op til	3	dage
Solbær	op til	7	dage
Kirsebær, søde	op til	14	dage
Kiwi	op til	80	dage
Ferskener	op til	13	dage
Blommer	op til	20	dage
Tyttebær	op til	60	dage
Rabarber	op til	13	dage
Stikkelsbær	op til	13	dage
Vindruer	op til	29	dage

5.6.5 Indstilling af temperatur i BioFresh-delen

Temperaturen reguleres automatisk mellem 0 °C og 3 °C, 1 °C anbefales.

Du kan stille temperaturen lidt varmere eller koldere. Temperaturen kan indstilles fra ❶ (koldeste temperatur) til ❸ (varmeste temperatur). Forindstillet er værdien ❷. Ved værdierne ❶ til ❸ kan temperaturen falde til under 0 °C, så at fødevarerne kan fryse lidt.

Bemærk

For afprøvningsinstitutter: Hvis der i køleskabet skal nås temperaturer på under 3 °C:

► Stil temperaturen i BioFresh-delen på b1-b4.

► Aktivering af indstillingsmodus: Tryk på tast SuperCool Fig. 2 (5) ca. 5 s.

▷ Tast SuperCool Fig. 2 (5) blinker. I temperaturdisplayet vises: ❸

- ▶ Vælg med indstillingstasten Up *Fig. 2 (2)* og indstillingstasten Down *Fig. 2 (3)*.
- ▶ Kvittering: Tryk kort på tasten SuperCool *Fig. 2 (5)*.
- ▶ Indstilling af temperatur varmere: Tryk på indstillingstasten Up *Fig. 2 (2)*.
- ▶ Indstilling af temperatur koldere: Tryk på indstillingstasten Down *Fig. 2 (3)*.
- ▶ Kvittering: Tryk på tasten SuperCool *Fig. 2 (5)*.
- ▷ Temperaturen indstilles langsomt på den nye værdi.



- ▶ Deaktivering af indstillingsmodus: Tast On/Off *Fig. 2 (4)* -eller-
- ▶ Vent 5 min.
- ▷ I temperaturdisplayet vises temperaturen igen.

5.6.6 Indstilling af fugtighed i HydroSafe

- ▶ lav luftfugtighed: skub regulatoren til venstre.
- ▶ høj luftfugtighed: skub regulatoren til højre.

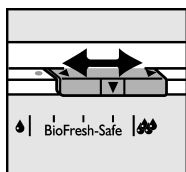

5.6.7 Skuffer

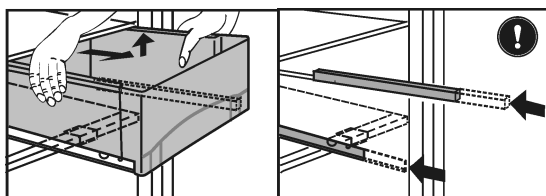

Fig. 4

- ▶ Tag skufferne ud som vist på billedet.
- ▶ Tag skuffelåget ud: Træk skuffelåget med fugtighedsregulatoren forsigtigt fremad, når skufferne er taget ud, og tag det af nedad.

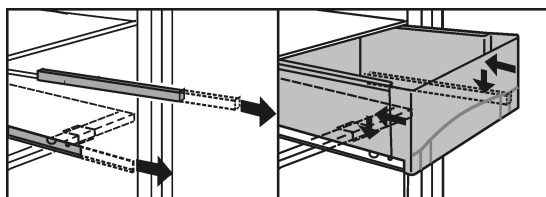

Fig. 5

- ▶ Sæt skufferne i som vist på billedet.
- ▶ Sæt skuffelåget på: Indfør skuffelågets holdekanter i holderne nedefra og lad dem gå i hak i holderne.

5.7 Frostboks *

I frostboksen kan du ved en temperatur på $-18\text{ }^{\circ}\text{C}$ og lavere opbevare dybfrostvarer og frysevarer i flere måneder, lave isterninger og nedfryse friske fødevarer.

Lufttemperaturen i rummet kan svinge, når den måles med et termometer eller andre måleapparater.

5.7.1 Nedfrysning af fødevarer*

Der kan maksimalt nedfryses 2 kg friske fødevarer / 24 timer.



FORSIGTIG

Fare for kvæstelser på grund af glasskår! Flasker og dåser med drikkevarer kan sprænges under nedfrysning. Dette gælder især for kulsyreholdige drikkevarer.

- ▶ Flasker og dåser med drikkevarer må ikke nedfryses!

- ▶ 4 timer inden nedfrysningen sættes temperaturen til $5\text{ }^{\circ}\text{C}$ eller lavere.

For at fødevarerne fryses hurtigt helt igennem, skal følgende mængder pr. pakke ikke overskrides:

- Frugt, grøntsager op til 1 kg
- Kød op til 2,5 kg
- ▶ Fødevarer pakkes portionsvis ind i fryseposer og genbrugelige plast-, metal- eller aluminiumsbeholdere.
- ▶ Sæt temperaturen tilbage igen 24 timer efter nedfrysning af fødevarerne.

5.7.2 Opbevaringstider*

Vejledende værdier for opbevaring af forskellige fødevarer i frostboksen:	
Is	2 til 6 måneder
pølse, skinke	2 til 6 måneder
Brød, bagværk	2 til 6 måneder
Vildt, svinekød	6 til 10 måneder
Fisk, fed	2 til 6 måneder
fisk, mager	6 til 12 måneder
Ost	2 til 6 måneder
Fjerkræ, oksekød	6 til 12 måneder
Grøntsager, frugt	6 til 12 måneder

De oplyste opbevaringstider er vejledende værdier.

5.7.3 Optøning af fødevarer*

- ved stuetemperatur
- i mikrobølgeovn
- i bage/varmluftovn
- ▶ Optøede fødevarer må kun undtagelsesvis fryses igen.

6 Service

6.1 Muel afrimning

6.1.1 Afrimning af køleskab

Køleskabet afrimes automatisk. Afrimningsvandet fordamper på grund af varmen fra kompressoren. Vanddråber på bagvæggen er funktionelt betinget og helt normalt.

- ▶ Rengør med jævne mellemrum afløbsåbningen, så afrimningsvandet kan løbe bort. (se kapitel Rengøring)

6.1.2 Afrimning af frostboks*

I frostboksen dannes et rim- hhv. islag efter længere brug. Det er helt normalt. Rim- og islaget dannes hurtigere, hvis døren tit åbnes eller hvis fødevarerne, som lægges i, er varme. Men et tyk lag is øger energiforbruget. Derfor skal apparatet afrimes med jævne mellemrum.



FORSIGTIG

Fare for kvæstelser og skader på grund af varm damp!

- ▶ Brug aldrig elektriske varme- eller damprenseapparater til afrimning.
- ▶ Is må ikke fjernes med skarpe genstande.

- ▶ Sluk for apparatet.
- ▷ Temperaturvisningen slukker.
- ▷ Hvis temperaturvisningen ikke slukker, er børnesikringen (se kapitel Børnesikring) aktiv.
- ▶ Træk el-stikket ud.
- ▶ Pak frysevarerne ind i avispapir eller tæpper og opbevar dem på et køligt sted.

Driftsfejl

- ▶ Stil en gryde med varmt, men ikke kogende vand ind i bunden af boksen.
- ▷ Afrimningen fremskyndes.
- ▶ Lad døren til boksen og til apparatet stå åben under afrimningen.
- ▶ Sørg for, at smeltevandet ikke løber ind i møbelementet.
- ▶ Tør eventuelt smeltevand op flere gange med en svamp eller klud.
- ▶ Gør boksen ren. Se kapitel Rengøring

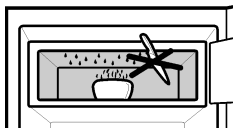

6.2 Rengøring af apparatet.

Før rengøringen:



FORSIGTIG

Fare for kvæstelser og skader på grund af varm damp! Varm damp kan beskadige overfladerne og medføre forbrændinger.

- ▶ Benyt ingen damprensere!

VIGTIGT

Forkert rengøring beskadiger apparatet!

- ▶ Benyt rengøringsmidler ikke i koncentreret form.
- ▶ Benyt ingen skurende eller kradsende svampe eller ståluld.
- ▶ Benyt ingen sand-, klor-, kemikalie- eller syreholdige rengøringsmidler.
- ▶ Anvend ingen kemiske opløsningsmidler.
- ▶ Typeskiltet på apparatets inderside må ikke beskadiges eller fjernes. Det er vigtigt for kundeservicemedarbejderne.
- ▶ Pas på, at ingen ledninger eller andre dele bliver revet af, knækket eller beskadiget.
- ▶ Lad ikke noget rengøringsvand løbe ind i afløbsrenden, ventilationsristen og elektriske dele.

- ▶ Tøm apparatet.
- ▶ Træk el-stikket ud.

- Benyt bløde rengøringsklude og et universelt rengøringsmiddel med neutral pH-værdi.
- I apparatets indre må kun anvendes rengørings- og plejemidler, som er ufarlige i forbindelse med fødevarer.



Yderflader og det indvendige rum:

- ▶ Yder- og inderflader af kunststof renses med hånden ved hjælp af lunkent vand og noget opvaskemiddel.

- ▶ Til rengøring tages holdeskinnerne for de halve glasplader af.
- ▶ Skil hylderne ad: Tag lister og sidedele af.
- ▶ Skil dørhylde ad: Fjern beskyttelsesfolier fra pyntelisterne.

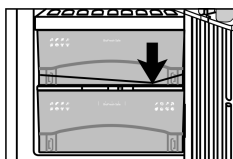

Udstyrsdele:

- ▶ Udstyrets enkelte dele renses med hånden med lunkent vand og en smule opvaskemiddel.
- ▶ Til rengøring tages holdeskinnerne for de halve glasplader af.
- ▶ Skil hylderne ad: Tag lister og sidedele af.
- ▶ Skil dørhylde ad: Fjern beskyttelsesfolier fra pyntelisterne.

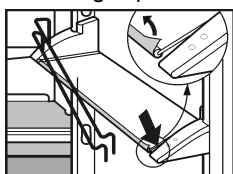

Efter rengøringen:

- ▶ Gnid apparatet og udstyrets dele tørt.
- ▶ Tilslut atter apparatet og tænd for det igen.
- ▶ Læg atter fødevarerne i.

6.3 Kundeservice

Prøv først, om du selv kan afhjælpe fejlen vha. opstillingen i kapitel Fejl . Hvis dette ikke er muligt, så henvend dig venligst til vores kundeservice. Adressen fremgår af den vedlagte liste over autoriserede servicecentre.



ADVARSEL

Fare for kvæstelser gennem usagkyndig reparation!

- ▶ Reparation af og indgreb i apparatet og strømledningen, som ikke er udtrykkeligt nævnt i Kapitel vedligehold, må kun gennemføres af vores kundeservice.

- ▶ Aflæsapparatets betegnelse *Fig. 6 (1)*, service-nr. *Fig. 6 (2)* og serie-nr. *Fig. 6 (3)* fra typeskiltet. Typeskiltet er anbragt på apparatets venstre inderside.

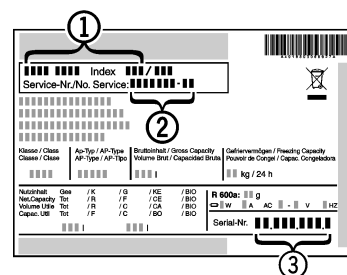

Fig. 6

- ▶ Underret vores kundeservice og meddel fejlen, apparatets betegnelse *Fig. 6 (1)*, service-nr. *Fig. 6 (2)* og serie-nr. *Fig. 6 (3)*.
- ▷ Dette muliggør en hurtig og målrettet service.
- ▶ Hold apparatet lukket, indtil kundeservicemedarbejderen indtræffer.
- ▷ Således holdes fødevarerne kolde i længere tid.
- ▶ Træk el-stikket ud (træk ikke i tilslutningsledningen) eller sluk for sikringen.

7 Driftsfejl

Deres apparat er konstrueret og fremstillet således, at der opnås høj driftssikkerhed og lang levetid. Skulle der alligevel indtræde en fejl i drift, så kontrollér venligst, om driftsfejlen skyldes en betjeningsfejl. I så fald må De også indenfor garantiperioden oppebære de omkostninger, som opstår herved. Følgende fejl kan De selv afhjælpe:

Apparatet arbejder ikke.

- Apparatet er ikke tændt.
- ▶ Tænd for apparatet.
- Stikket er ikke sat rigtigt ind i stikkontakten.
- ▶ Kontrollér el-stikket.
- Stikkontaktens sikring er ikke i orden.
- ▶ Kontrollér sikringen.

Kompressoren kører uafbrudt i lang tid.

- Ved ringere behov for kulde skifter kompressoren til et lavere omdrejningstal. Selvom driftstiden herved øges, spares energi.
- ▶ Dette er normalt ved energibesparende modeller.
- SuperCool er tændt.
- ▶ For at køle fødevarerne hurtigt kører kompressoren længere. Dette er normalt.

en boblende og klukkende lyd

- Denne lyd kommer fra kølemiddelet, som befinder sig i kølekredsløbet.
- ▶ Denne lyd er normal.

en svag kliklyd

- Denne lyd opstår altid, når køleaggregatet (motoren) tænder eller slukker automatisk.
- ▶ Denne lyd er normal.

En brummelyd. Det støjer kortvarigt en smule mere, når køleaggregatet (motoren) starter op.

- Ved friskt ilagte fødevarer eller efter at døren har været åben igennem længere tid øges køleeffekten automatisk.
- ▶ Denne lyd er normal.
- Omgivelsestemperaturen er for høj.
- ▶ Se kapitlet Anvendelsesområde.

en dyb brummelyd

- Lyden opstår på grund af ventilatorens luftstrømning.
- ▶ Denne lyd er normal.

Vibrationslyde

- Apparatet står ikke fast på gulvet. Herved sættes møbler eller genstande, som står i nærheden, i vibrationer af det igangværende køleaggregat.
- ▶ Flyt flasker og beholdere en smule fra hinanden.

I temperaturdisplayet vises: F0 til F5.

- Der foreligger en fejl.
- ▶ Henvend Dem til vores kundeservice. Se kapitlet Vedligehold.

Temperaturen er ikke tilstrækkelig lav.

- Apparatets dør er ikke rigtig lukket.
- ▶ Luk apparatets dør.
- Ventilationen er utilstrækkelig.
- ▶ Frigør ventilationsristene.
- Omgivelsestemperaturen er for høj.
- ▶ Se kapitlet Apparatets anvendelsesområde.
- Apparatet er blevet åbnet for ofte eller i for lang tid.
- ▶ Afvent, om den krævede temperatur atter opnås af sig selv. Hvis dette ikke sker, så kontakt venligst vores kundeservice. Se kapitlet Vedligehold.
- Temperaturen er indstillet forkert.
- ▶ Indstil en lavere temperatur og kontrollér efter 24 timer.
- Apparatet står for tæt på en varmekilde.
- ▶ Se kapitlet Opstilling.

Indebelysningen er slukket.

- Apparatet er ikke tændt.
- ▶ Tænd for apparatet.
- Døren har været åben i mere end 15 min.
- ▶ Indebelysningen slås automatisk fra ved åben dør efter ca. 15 minutter.
- Lysdiode-indebelysningen er defekt eller afdækningen er beskadiget:

**ADVARSEL**

- Fare for kvæstelser pga. elektrisk stød!
Under afdækningen findes spændingsførende dele.
- ▶ Lysdiode-indebelysningen må kun udskiftes eller repareres af hertil uddannet servicepersonale.

**ADVARSEL**

- Fare for at blive såret gennem laserstråling klasse 1M.
- ▶ Kig ikke ind i strålen, når afdækningen åbnes.

- ▶ Træk el-stikket ud.
- ▶ Gør apparatet rent (se kapitel Rengøring).



- ▶ Lad døren stå åben, så der ikke opstår dårlig lugt.

9 Bortskaffelse af apparatet

Apparatet indeholder endnu værdifulde materialer og skal i modsætning til usorteret husholdningsaffald afleveres på nærmeste genbrugsplads. Bortskaffelse af gamle apparater skal ske på fag- og sagkyndig måde i henhold til de gældende lokale forskrifter og love.



Det udtjente apparat må ikke beskadiges på kølekredsløbet under transporten, så at kølemidlet deri (oplysninger på typeskiltet) og olien ikke kan løbe ukontrolleret ud.

- ▶ Gør apparatet ubrugeligt.
- ▶ Træk el-stikket ud.
- ▶ Skær strømkablet over.

8 Tage ud af drift**8.1 Slukning af apparatet**

- ▶ Tryk påtasten On/Off Fig. 2 (4) ca. 2 s.
- ▷ Temperaturdisplayet er mørkt.

8.2 Standsning

- ▶ Tøm apparatet.

Montagevejledning

Køle- og fryseapparater, integrerbare, fast dør

DK

Asennusohje

Jääkaapit ja pakastimet, integroitavissa, kiinteäovinen

FIN

Monteringsanvisninger

Kjøl/frys-enheter, innbyggingsbare, hengslet dør

N

Monteringsanvisning

Kyl- och frysskåp, integrerbart, fast dörr

S

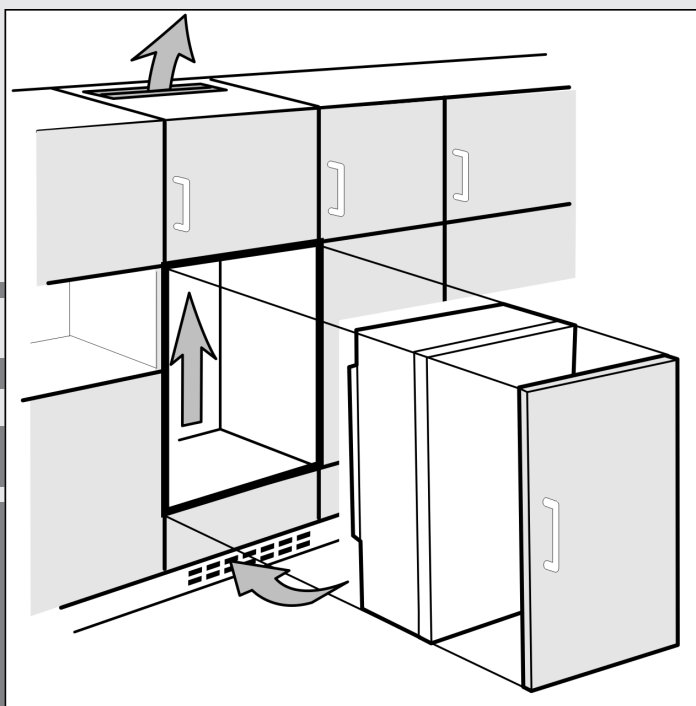

22/08 **7084206 - 00**

IKB/IGN ... 6

LIEBHERR

Generelle sikkerhedshenvisninger

Indhold

1	Generelle sikkerhedshenvisninger.....	2
2	Opstilling af apparatet.....	2
3	Skift døranslag.....	2
3.1	Afmonter lukkedæmpningen.....	3
3.2	Afmonter døren.....	3
3.3	Lejedele flyttes.....	3
3.4	Sæt døren i igen.....	3
3.5	Lukkedæmpningen monteres igen.....	3
4	Vandtilslutning.....	3
5	Montage.....	4
5.1	Montage af apparatet.....	5
5.2	Møbeldøren monteres.....	6
6	Tilslutning af apparatet.....	7



Fabrikanten arbejder hele tiden på at videreudvikle alle typer og modeller. Vi beder derfor om forståelse for, at vi forbeholder os retten til ændringer af form, udstyr og tekniske detaljer.

Vi beder Dem om at læse henvisningerne i denne vejledning grundigt igennem for at være bekendt med alle fordelene ved Deres nye apparat.

Vejledningen gælder for flere modeller. Afvigelser er mulige. Af-snit, som kun gælder for bestemte apparater, er kendetegnet med en lille stjerne (*).

Instruktioner for brugeren er mærkede med en ►, resultater er mærkede med ▷.

1 Generelle sikkerhedshenvisninger

	FARE	gør opmærksom på en umiddelbart farlig situation, som har døden eller alvorlige kvæstelser til følge, når den ikke undgås.
	ADVARSEL	gør opmærksom på en farlig situation, som kan have døden eller alvorlige kvæstelser til følge, når den ikke undgås.
	FORSIGTIG	gør opmærksom på en farlig situation, som kan have lettere eller større kvæstelser til følge, når den ikke undgås.
	VIGTIGT	gør opmærksom på en farlig situation, som kan have materielle skader til følge, når den ikke undgås.
	Bemærk	gør opmærksom på praktiske henvisninger og gode råd.

Det er vigtigt, at retningslinierne og anvisningerne i denne vejledning følges, så apparatet installeres korrekt og arbejder rigtigt. Læs og forstå alle oplysningerne i denne vejledning, inden apparatet installeres.

2 Opstilling af apparatet

Ved skader på apparatet skal man omgående henvende sig til leverandøren - inden apparatet tilsluttes.

Gulvet på opstillingsstedet skal være vandret og jævnt.

Apparatet må ikke stilles op på steder med direkte sollys, ved siden af komfur, radiator og lignende udstyr.

Stil ikke apparatet op uden hjælp.

I henhold til normen EN 378 skal opstillingsrummet for dit apparat have et volumen på 1 m³ for hver 8 g kølemiddel R600a. Er opstillingsrummet for lille, kan der i tilfælde af en lækage i kølemiddeldkredsløbet opstå en antændelig gas-luft-blanding. Oplysningen om kølemiddelmængden findes på typeskiltet i apparatets indre.

Apparatet må kun bygges ind i møbler, som er stabile og som er opstillet på sikker måde.

Overhold under alle omstændigheder ventilationstværsnittene:

- Dybden af ventilationsskakten på møbelbagvæggen skal være på mindst 38 mm.
- Tværsnittene for tilførsel og bortledning af luft i møbelsokkel og omkringbygget møbel skal være på mindst 200 cm².
- Princielt gælder: Jo større ventilationstværsnittet er, jo mere energibesparende arbejder apparatet.



ADVARSEL

Brandfare på grund af fugt!

Når spændingsførende dele eller strømledningen bliver fugtige, kan der opstå en kortslutning.

- Apparatet er konstrueret til brug i lukkede rum. Apparatet må ikke benyttes i det fri, i fugtige omgivelser eller hvor det er udsat for stænk vand.



ADVARSEL

Brandfare pga. kølemiddel!

Det indeholdte kølemiddel R 600a er miljøvenligt, men brændbart. Kølemiddel, som løber ud, kan antændes.

- Kølekredsløbets rørledninger må ikke beskadiges.



ADVARSEL

Fare for brand og beskadigelse!

- Varmeafgivende apparater, som f. eks. mikrobølgeovn, toaster osv. må ikke stilles på apparatet!

- Tag tilslutningsledningen af apparatets bagside. Fjern herved kabelholderen, ellers opstår der vibrationslyde!

Efter montagen:

- Alle transportsikringsdele fjernes.
- Bortskaf emballagen. Se kapitel Bortskaffelse af emballage.

Når apparatet stilles op i meget fugtige omgivelser, kan der dannes kondensvand på apparatets yderside.

- Sørg altid for god ventilation på opstillingsstedet.

3 Skift døranslag

Sørg for, at følgende værktøj ligger parat:

- Philips-skruetrækker
- Philipsskruetrækker
- Akku-skruetrækker Torx 15
 - Akku-skruetrækker Torx 20
 - Akku-skruetrækker Torx 25

Apparatet skubbes 2/3 af vejen ind i nichen.

Træk el-stikket ud.

Åbn døren.

3.1 Afmonter lukkedæmpningen

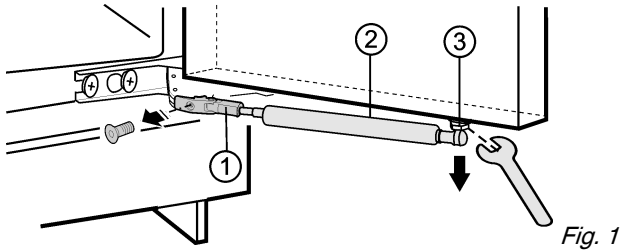

Fig. 1



FORSIGTIG

Fare for kvæstelser, når lukkedæmpningen trækker sig sammen!
 ► Afmonteres forsigtigt.

ved apparater, som er 872 mm og 1022 mm høje:

- Tag den nederste hylde i døren ud.*
- Skru holderen Fig. 1 (1) af.
- Skrukugletappen Fig. 1 (3) sammen med lukkedæmpningen Fig. 1 (2) af fra døren og læg dem til side.

3.2 Afmonter døren

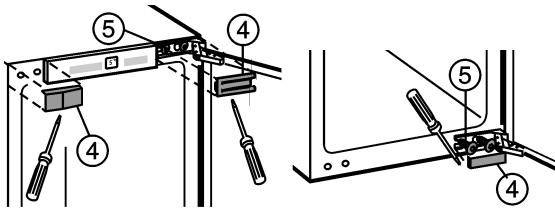

Fig. 2

- Løft afdækningsdele Fig. 2 (4).
- Montageskruer Fig. 2 (5) løsnes kun.
- Døren tages af: den skubbes udadtil, hænges ud og stilles til side.

3.3 Lejedele flyttes



FORSIGTIG*

Fare for kvæstelser, når hængsler klapper sammen!
 ► Lad hængslerne forblive åbne.

- Montageskruer Fig. 2 (5) foroven og fornedet flyttes til den modsatte side.

Skruerne er selvskærende. Brug en akku-skruetrækker:

- Hængsler skrues af Fig. 3 (9) fra døren og flyttes.
- Nu frie montagehuller lukkes med propper Fig. 3 (10).

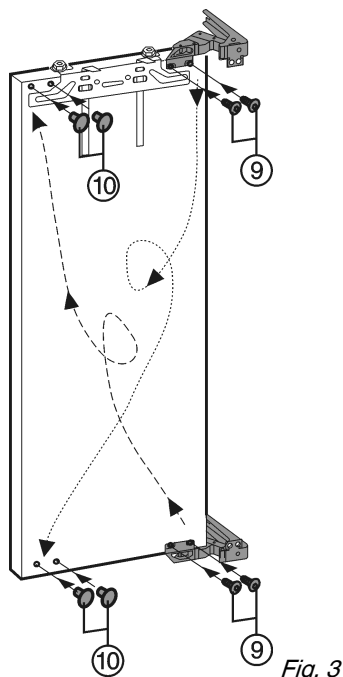

Fig. 3

3.4 Sæt døren i igen

- Apparatets dør hænges ind i de formonterede montageskruer Fig. 2 (5).
- Spænd montageskruerne Fig. 2 (5).
- Afdækningsdele Fig. 2 (4) monteres igen.

3.5 Lukkedæmpningen monteres igen.

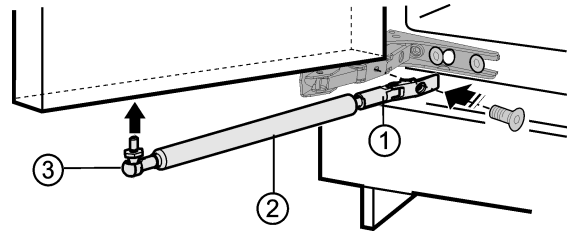

Fig. 4

- Skruholderen Fig. 4 (1) fast.
- Kugletappen Fig. 4 (3) skrues med lukkedæmpningen Fig. 4 (2) ind i den nye montageboring.

4 Vandtilslutning*



ADVARSEL

Fare for elektrisk stød!

- Træk apparatets stik ud af stikkontakten, inden De tilslutter apparatet til vandledningen.
- Drej af for vandforsyningen, inden De tilslutter vandforsyningsledningen til IceMakeren.
- Tilslutning til drikkevandsforsyningsnettet må kun foretages af en kvalificeret VVS-installatør.



ADVARSEL

Fare for forgiftning!

- Vandets kvalitet skal svare til drikkevandsbestemmelserne i det pågældende land (f. eks. 98/83/EU), hvor apparatet benyttes.
- IceMakeren tjener udelukkende til fremstilling af isterninger i almindelige husholdningsmængder og den skal benyttes med hertil egnet vand.

- Vandtrykket skal ligge mellem 1,5 bar und 6 bar. (0,15 MPa - 0,6 MPa)
- Vandtilførslen til apparatet skal ske gennem en ledning for koldt vand, som kan holde til driftstrykket og som opfylder hygiejnebestemmelserne. Benyt hertil den vedlagte slange af ædelstål (Længde 1,5 m). En slange med en længde på 3 m kan fås hos kundeservice. Den skal monteres af en fagmand. I slangens tilslutningsstykket er der en si med tætning.
- Mellem slangeledningen og husets vandtilslutning skal der være anbragt en spærrehane, så man kan afbryde vandforsyningen, hvis det skulle være nødvendigt.
- Spærrehanen skal være anbragt udenfor området af apparatets bagside og være let tilgængelig, så apparatet kan blive skubbet så langt ind som muligt og der i givet fald kan lukkes hurtigt for hanen. Overhold afstandsmaalene.

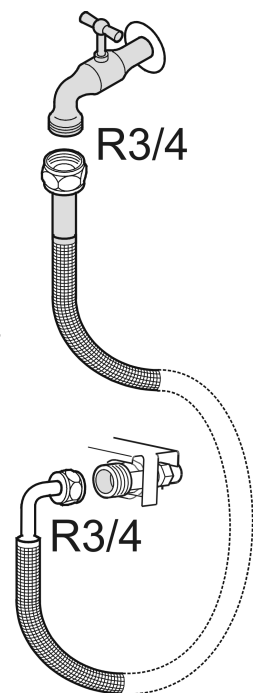

Montage

- Alle apparater og indretninger, som bruges i forbindelse med tilførsel af vandet, skal svare til de gældende forskrifter i det pågældende land.
- Vandledningen må ikke beskadiges eller bøjes ved opstilling.
- Den lige del af den vedlagte ædelstålslange tilsluttes til spærrehanen.

Magnetventilen er anbragt nede på apparatets bagside. Tilslutningsstørrelsen ved magnetventilen er 3/4".

- Den bøjede del af den vedlagte ædelstålslange tilsluttes til magnetventilen.
- Vandtilførsels spærrehanen åbnes og hele vandsystemet kontrolleres med hensyn til tæthed.
- Inden første idriftsættelse:
- Få vandledningen ventileret af den pågældende fagmand.



5 Montage

Alle montage dele leveres sammen med apparatet.

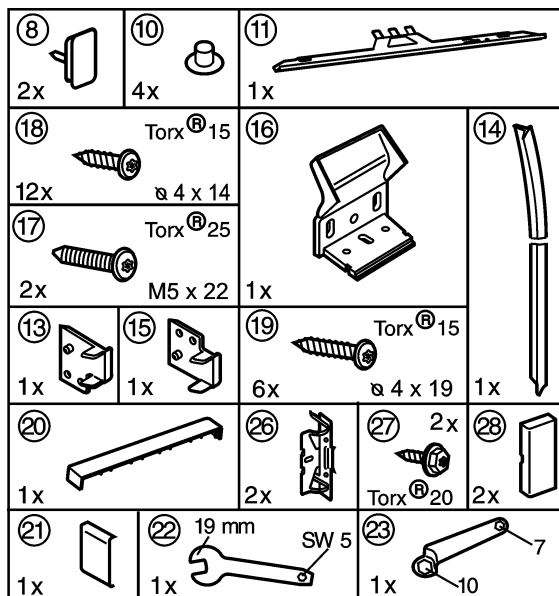

Fig. 5

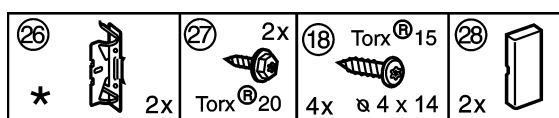

Fig. 6

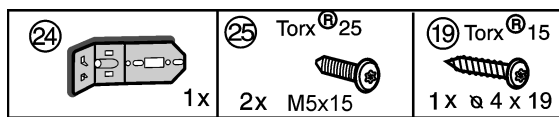

Fig. 7

Sørg for, at følgende værktøj ligger parat:

- Akku-skruetrækker Torx® 15, 20, 25
- Sekskanthøgle 13
- Philips-skruetrækker

Møbelskabets hylde og sidevæg skal stå i ret vinkel i forhold til hinanden. Møbelskab rettes ud med vaterpas og vinkel. Såfremt nødvendigt læg noget under.

Apparatet kan også bygges ind i et normalt køkkenskab. I så fald afmonteres møbeldørens og nichens beslag. Dem er der ikke længere brug for, fordi møbeldøren monteres på apparatets dør.

Kontrollér målene for indbygning:

A	B
712 mm	714 mm - 730 mm

A	B
872 mm	874 mm - 890 mm
1022 mm	1024 mm - 1040 mm
1218 mm	1220 mm - 1236 mm
1395 mm	1397 mm - 1413 mm
1770 mm	1772 mm - 1788 mm

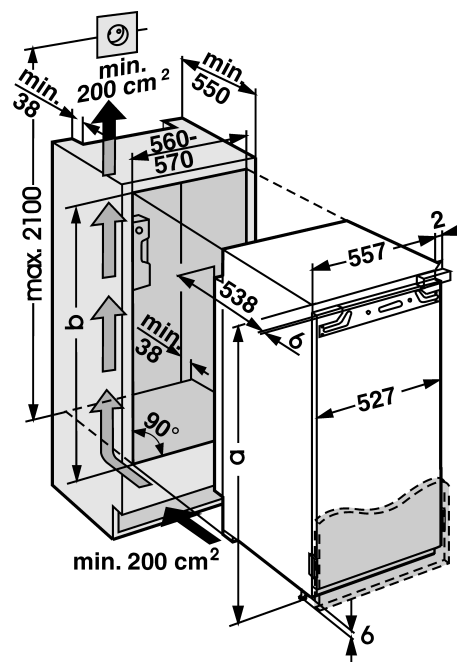

Fig. 8

Bemærk

- Inden montage af møbeldøren skal man sørge for, at møbeldørens tilladte vægt ikke overskrides.
- Ellers kan beskadigelse af hængslerne og deraf resulterende indskrænkninger af funktionen ikke undgås.

Model	Møbeldørens maksimale vægt
IKB 3650	18 kg
IGN 2556, IGN 2566	20 kg

5.1 Montage af apparatet

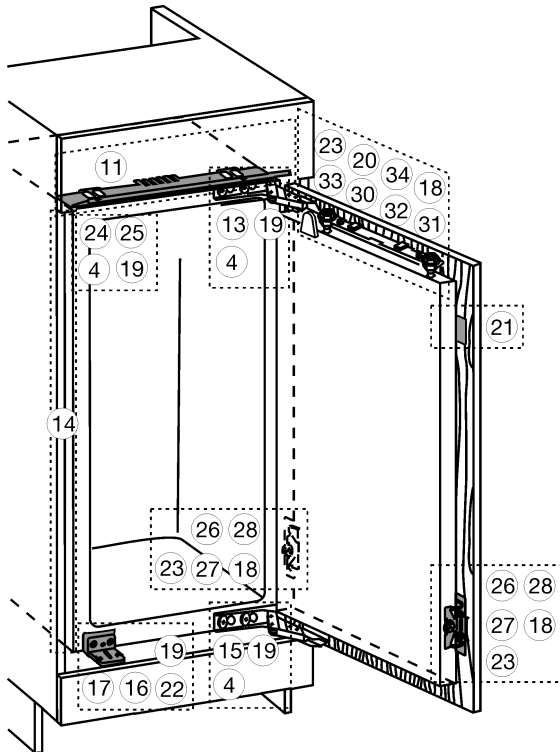

Fig. 9

- ▶ Tag tilslutningsledningen af fra apparatets bagside. Fjern herved kabelholderen, ellers opstår vibrationslyde!
- ▶ Tilslutningsledningen lægges ud ved hjælp af en snor på en sådan måde, at apparatet nemt kan tilsluttes efter indbygningen.

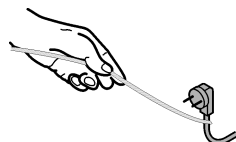

Fig. 10

Ved apparater med fast vandtilslutning til IceMaker:

- ▶ IceMaker tilsluttes i henhold til Kapitel vandtilslutning.*
- ▶ Afdækningsdele Fig. 9 (4) tages af.
- ▶ Udligningsblænden Fig. 11 (11) monteres midt på apparatet: Skub den ind i notten og hæng den ind i nøglehullerne.

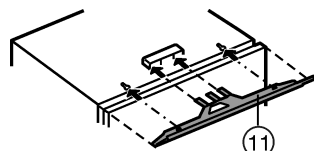

Fig. 11

- ▶ Apparatet skubbes 2/3 af vejen ind i nichen.

Ved 16 mm tykke møbelvægge = 568 mm bred niche:

- ▶ Afstandsstykke Fig. 12 (13) og afstandsstykke Fig. 9 (15) clipses fast på hængslerne.

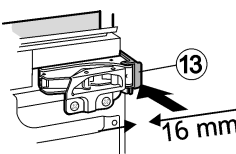

Fig. 12

- ▶ Kunststofvinkel

Fig. 13 (16) skrues fast på apparatet på håndtagets side med M5-skruer Fig. 13 (17).

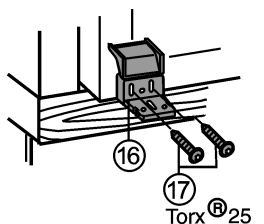

Fig. 13

- ▶ Montagevinklen Fig. 14 (24) skrues løst på apparatet gennem langhullerne.

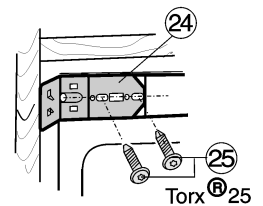

Fig. 14

- ▶ Beskyttelsesfolien trækkes af fra afdækningslisten Fig. 15 (14). Listen placeres på apparatets sidevæg på håndtagets side, så den flugter med montagevinklens Fig. 14 (24) underkant, hvorefter den klæbes fast.

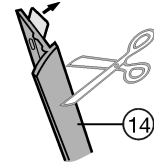

Fig. 15

- ▶ afdækningslisten Fig. 15 (14) forkortes for nedden efter behov.*

Apparatet skubbes ind og rettes ud:

- ▶ Skub apparatet ind.
- Ved 16 mm tykke møbelvægge = 568 mm bred niche:**
- ▶ Afstandsstykkerne skal støde imod møbelsidevæggen.

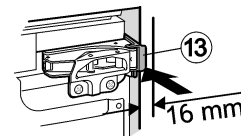

Fig. 16

Ved 19 mm tykke møbelvægge = 562 mm bred niche:

- ▶ Hængslernes forkanter rettes ud, så de flugter med møbelsidevæggen.

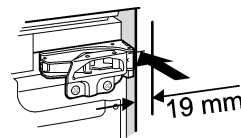

Fig. 17

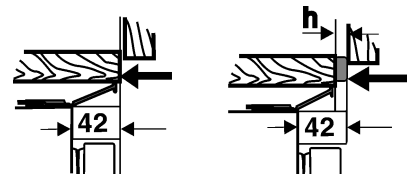

Fig. 18

Ved møbler (16 mm og 19 mm) med døranslagsdele (dupper, tætningslæber osv.):

- ▶ Tag hensyn til opstillingsmål (døranslagsdelenes dybde): Lad hængslerne stå frem svarende til opstillingsmålet.

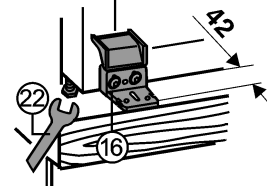

Fig. 19

Ved møbler uden døranslagsdele:

- ▶ I dybden rettes kunststofvinklen ud, så den flugter med møbelsidevæggenes forkant.

Ved møbler med døranslagsdele:

- ▶ Tag hensyn til opstillingsmål: Kunststofvinklen rettes ud parallelt til hængslets forkant.

Ved møber med tilbagespringende bund:

- ▶ I dybden rettes kunststofvinklen Fig. 19 (16) ud, så den flugter med møbelsidevæggenes forkanter, også når vinklen herved rager ud over møbelbunden.
- ▶ Apparatet rettes ud med de justerbare fødder ved hjælp af vedlagte gaffelnøgler Fig. 19 (22), så det står lige.
- ▶ Apparatet er nu positioneret rigtigt i dybden. Afstanden fra møbelsidevæggenes forkant til apparatets korpus er nu på 42 mm hele vejen rundt. (Der skal tages hensyn til døranslagsdele som dupper og tætningslæber.)

Montage

Bemærk

Funktionsfejl på grund af forkert montage!

Når afstandsmålet ikke overholdes, lukkes døren eventuelt ikke rigtigt. Dette kan medføre isdannelse, der kan danne kondensvand og opstå funktionsfejl.

- ▶ Afstandsmålet på 42 mm hele vejen rundt skal altid overholdes. (Der skal tages hensyn til døranslagsdele som dupper og tætningslæber.)

Apparatet skrues fast i nichen:

- ▶ Skru foroven og forneden gennem hængslets lask med lange spånpladeskruer Fig. 20 (19).

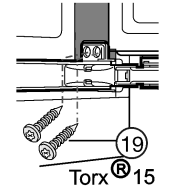
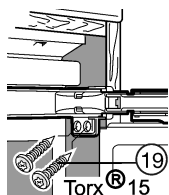

Torx® 15 Fig. 20

- ▶ Montagevinklen Fig. 21 (24) skrues fast Fig. 21 (19) på møbelvæggen.
- ▶ Vinklen skubbes mod møbelvæggen og skrue Fig. 21 (25) spændes fast.
- ▶ Vinkelklap klappes ind.

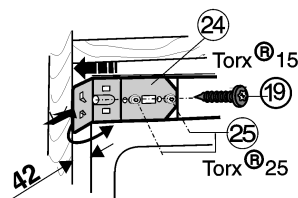

Fig. 21

- ▶ Kunststofvinklen Fig. 22 (16) formonteres med lang skru Fig. 22 (19) midt gennem langhullet.
- ▶ Kunststofvinklens Fig. 22 (16) afdækning klappes i.

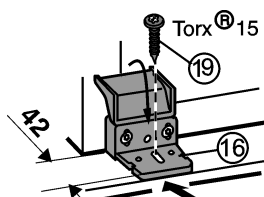

Fig. 22

- ▶ Luk apparatets dør.

5.2 Møbeldøren monteres

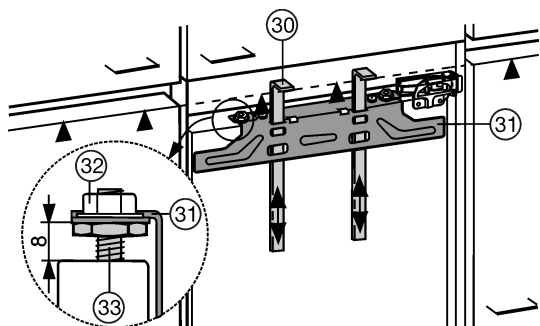

Fig. 23

- ▶ Kontrollér forindstillingen 8 mm. (Kontrollér afstanden mellem apparatets dør og traversens underkant)
- ▶ Montagehjælpen Fig. 23 (30) skubbes op på møbeldørens højde. Montagehjælpens nedre anslagskant ▲ = overkant af den møbeldør, som skal monteres.

- ▶ Montagetraversen Fig. 24 (31) skrues af ved hjælp af kontramøtrikkerne Fig. 23 (32).
- ▶ Montagetraversen Fig. 24 (31) hænges på møbeldørens inderside med montagehjælpen Fig. 24 (30).

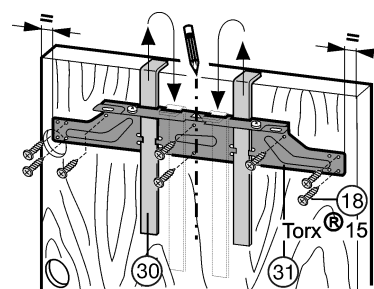

Fig. 24

- ▶ Montagetraversen Fig. 24 (31) rettes ud, så den er i midten. Markér en kort midterlinie på møbeldøren og anbring traversens pilspids over den.
- ▶ Afstandene til yderkanten er lige store til venstre og til højre. Ved spånpladedøre:
- ▶ Montagetravers Fig. 24 (31) skrues fast med mindst 6 skrue.
- ▶ Montagetravers Fig. 24 (31) skrues fast ved kanten med mindst 4 skrue.
- ▶ Montagehjælpen Fig. 24 (30) trækkes ud opadtil, drejes og skubbes ind i udtagningsåbningerne ved siden af.

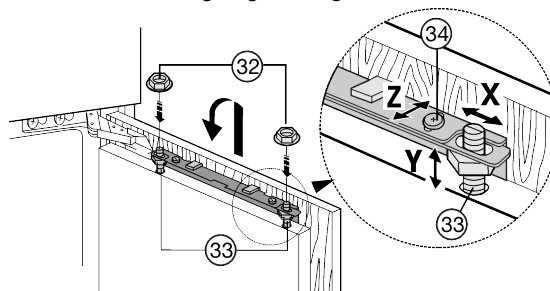

Fig. 25

- ▶ Møbeldøren hænges på justeringsboltene Fig. 25 (33) og kontramøtrikkerne Fig. 25 (32) skrues løst på justeringsboltene.
- ▶ Døren lukkes.
- ▶ Kontrollér dørens afstand til de nærmeste andre møbeldøre.
- ▶ Ret møbeldøren ud i sideretning: Skub møbeldøren i X-retning.
- ▶ Ret møbeldøren ud i højden Y og med hensyn til hældning mod siden: Justeringsbolten Fig. 25 (33) indstilles med en skruetrækker.
- ▶ Møbeldøren er i niveau og flugter med møbelfronterne ved siden af.
- ▶ Spænd kontramøtrikkerne Fig. 25 (32).
- ▶ Montagevinkel Fig. 26 (26) skrues med sekskantskrue Fig. 26 (27) på de på forhånd borede huller i apparatets dør.

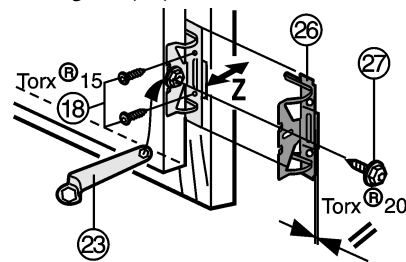

Fig. 26

- Pas på, at de to metalkanter støder rigtigt sammen, symbol //:
- ▶ Bør først montagehuller i møbeldøren (brug eventuelt en stikkel først).
- ▶ Apparatets dør skrues Fig. 26 (18) fast med skrue gennem montagevinklen Fig. 26 (26) på apparatets dør.

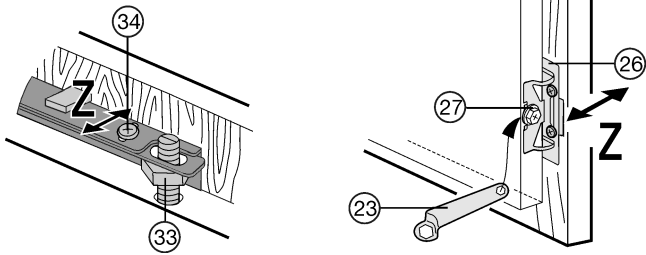

Fig. 27

- ▶ Møbeldøren rettes ud i dybden Z: Foroven løsnes skruer Fig. 27 (34), foroven sekskantskruer Fig. 27 (27), så skubbes døren.
- ▶ Mellem møbeldør og møbelkorpus indstilles en luftspalte på 2 mm.

Dupper og tætningslæber må ikke slå imod - vigtigt for funktionen!

- Ved større eller delte møbeldøre:
- ▶ monter et 2. par montagevinkler Fig. 26 (26).
- ▶ Hertil benyttes de på forhånd borede huller i området af håndtaget i apparatets dør.

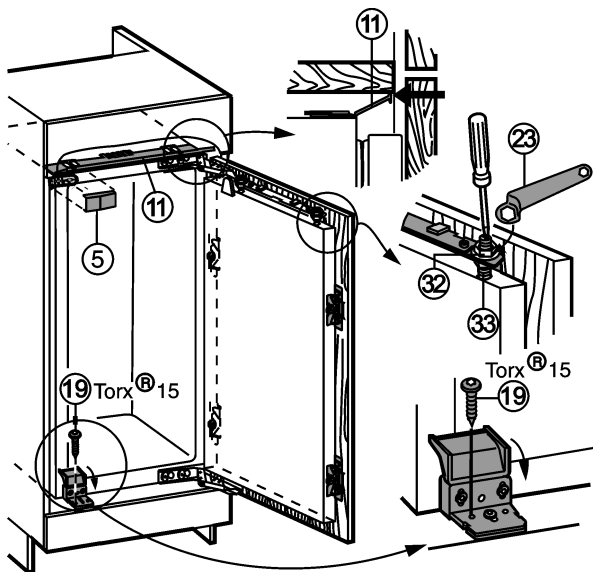
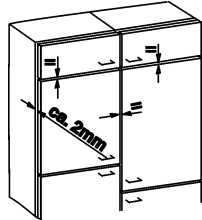

Fig. 28

- ▶ Kontrollér, hvordan døren sidder og finjustér den eventuelt.
- ▶ Alle skruer spændes.
- ▶ Kontramøtrikker Fig. 28 (32) spændes med ringnøglen Fig. 28 (23), herved holdes justeringsbolten Fig. 28 (33) fast med en skruetrækker.
- ▶ Udligningsblænden Fig. 28 (11) rettes efter behov ud ved at skubbe den parallelt til møblets bund, så den ikke rager frem.
- ▶ Apparatet fikseres foroven gennem kunststofvinklen Fig. 28 (16) med en yderligere skrue Fig. 28 (19) i det runde hul.
- ▶ Afdækninger sættes på.

- ▶ Øvre afdækning Fig. 29 (20) sættes på og fastgøres.
- ▶ Afdækning i siden Fig. 29 (21) sættes på, skubbes op til anslaget og trykkes så fast, indtil den hørbart falder i hak.
- ▶ Afdækninger Fig. 29 (28) skubbes på i siden, herefter trækkes de frem med en skruetrækker, så de falder godt i hak.
- ▶ Afdækningsdele Fig. 9 (4) sættes på, så de falder i hak.

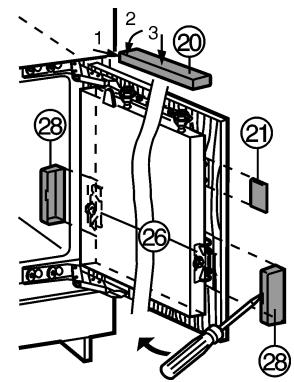

Fig. 29

Kontrollér følgende punkter for at sikre, at apparatet er indbygget på den rigtige måde. I modsat fald kan der ske isdannelse, der kan dannes kondensvand og opstå funktionsejl.

- ▷ Døren skal lukke rigtigt
- ▷ Møbeldøren må ikke ligge op ad møblets korpus
- ▷ Tætningen ved det øvre hjørne i håndtagets side skal slutte tæt. Foretag kontrol ved at lægge en lommelygte i apparatet, hvorefter lokalet mørklægges og døren lukkes. Når der kan ses lys, så skal montagen kontrolleres.

6 Tilslutning af apparatet

VIGTIGT

Fare for beskadigelse af elektroniske dele!

- ▶ Benyt ingen vekselretter (omformer til konvertering af jævnstrøm til vekselstrøm eller trefaset strøm) eller energisparestik.



ADVARSEL

Fare for brand og overopvarmning!

- ▶ Brug ingen forlængerledninger eller flerstikdåser.

Strøm (vekselstrøm) og spænding på opstillingsstedet skal stemme overens med oplysningerne på typeskiltet (se kapitel Oversigt over apparat og udstyr).

Apparatet må kun tilsluttes til en korrekt installeret stikkontakt. Stikkontakten skal have en sikring på 10 A eller større.



- ▶ Kontrollér den elektriske tilslutning.
- ▶ Rensning af apparatet. Mere herom i kapitel Rengøring.
- ▶ Sæt el-stikket i stikkontakten.

Montagevejledning

Køle- og fryseapparater, integrerbare, fast dør

DK

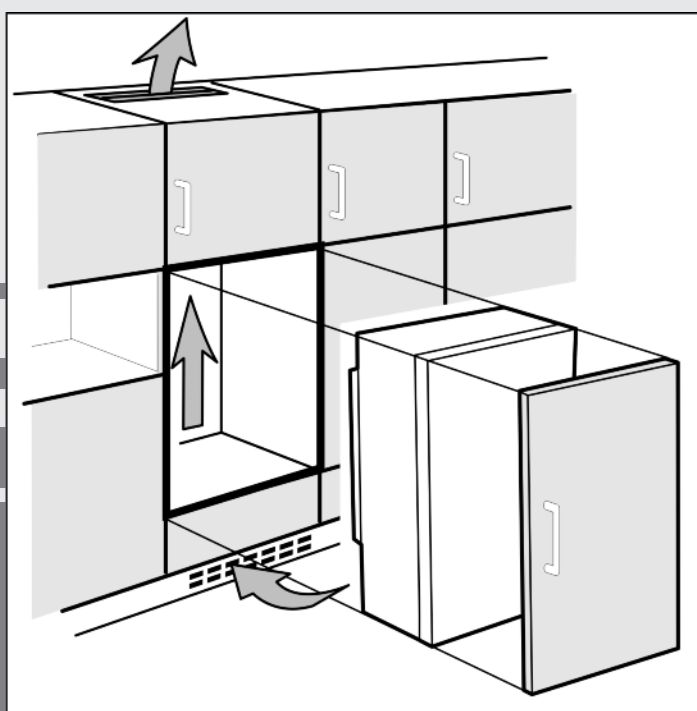

210906 **7084272 - 00**

IKB/ IGN ... 6

LIEBHERR

Generelle sikkerhedshenvisninger

Indhold

1	Generelle sikkerhedshenvisninger.....	2
2	Opstilling af apparatet.....	2
3	Skift døranslag.....	2
3.1	Afmontér lukkedæmpningen.....	3
3.2	Afmontér døren.....	3
3.3	Lejedele flyttes.....	3
3.4	Sæt døren i igen.....	3
3.5	Lukkedæmpningen monteres igen.....	3
4	Montage.....	3
4.1	Montage af apparatet.....	4
4.2	Møbeldøren monteres.....	5
5	Tilslutning af apparatet.....	6



Fabrikanten arbejder hele tiden på at videreudvikle alle typer og modeller. Vi beder derfor om forståelse for, at vi forbeholder os retten til ændringer af form, udstyr og tekniske detaljer.

Vi beder Dem om at læse henvisningerne i denne vejledning grundigt igennem for at være bekendt med alle fordelene ved Deres nye apparat.

Vejledningen gælder for flere modeller. Afvigelser er mulige. Af-snit, som kun gælder for bestemte apparater, er kendetegnet med en lille stjerne (*).

Instruktioner for brugeren er mærkede med en ►, resultater er mærkede med ▷.

1 Generelle sikkerhedshenvisninger

	FARE	gør opmærksom på en umiddelbart farlig situation, som har døden eller alvorlige kvæstelser til følge, når den ikke undgås.
	ADVARSEL	gør opmærksom på en farlig situation, som kan have døden eller alvorlige kvæstelser til følge, når den ikke undgås.
	FORSIGTIG	gør opmærksom på en farlig situation, som kan have lettere eller større kvæstelser til følge, når den ikke undgås.
	VIGTIGT	gør opmærksom på en farlig situation, som kan have materielle skader til følge, når den ikke undgås.
	Bemærk	gør opmærksom på praktiske henvisninger og gode råd.

Det er vigtigt, at retningslinierne og anvisningerne i denne vejledning følges, så apparatet installeres korrekt og arbejder rigtigt. Læs og forstå alle oplysningerne i denne vejledning, inden apparatet installeres.

2 Opstilling af apparatet

Ved skader på apparatet skal man omgående henvende sig til leverandøren - inden apparatet tilsluttes.

Gulvet på opstillingsstedet skal være vandret og jævnt.

Apparatet må ikke stilles op på steder med direkte sollys, ved siden af komfur, radiator og lignende udstyr.

Stil ikke apparatet op uden hjælp.

I henhold til normen EN 378 skal opstillingsrummet for dit apparat have et volumen på 1 m³ for hver 8 g kølemiddel R600a. Er opstillingsrummet for lille, kan der i tilfælde af en lækage i kølemiddelkredsløbet opstå en antændelig gas-luft-blanding. Oplysningen om kølemiddelmængden findes på typeskiltet i apparatets indre.

Apparatet må kun bygges ind i møbler, som er stabile og som er opstillet på sikker måde.

Overhold under alle omstændigheder ventilationstværsnittene:

- Dybden af ventilationsskakten på møbelbagvæggen skal være på mindst 38 mm.
- Tværsnittene for tilførsel og bortledning af luft i møbelsokkel og omkringbygget møbel skal være på mindst 200 cm².
- Principielt gælder: Jo større ventilationstværsnittet er, jo mere energibesparende arbejder apparatet.



ADVARSEL

Brandfare på grund af fugt!

Når spændingsførende dele eller strømledningen bliver fugtige, kan der opstå en kortslutning.

- Apparatet er konstrueret til brug i lukkede rum. Apparatet må ikke benyttes i det fri, i fugtige omgivelser eller hvor det er udsat for stænkvand.



ADVARSEL

Brandfare pga. kølemiddel!

Det indeholdte kølemiddel R 600a er miljøvenligt, men brændbart. Kølemiddel, som løber ud, kan antændes.

- Kølekredsløbets rørledninger må ikke beskadiges.



ADVARSEL

Fare for brand og beskadigelse!

- Varmeafgivende apparater, som f. eks. mikrobølgeovn, toastere osv. må ikke stilles på apparatet!

- Tag tilslutningsledningen af apparatets bagside. Fjern herved kabelholderen, ellers opstår der vibrationslyde!

Efter montagen:

- Alle transportsikringsdele fjernes.
- Bortskaf emballagen. Se kapitel Bortskaffelse af emballage.

VIGTIGT

Fare for beskadigelse gennem kondensvand!

- Stil ikke apparatet op ved siden af et andet køle-/fryseapparat.

Når apparatet stilles op i meget fugtige omgivelser, kan der dannes kondensvand på apparatets yderside.

- Sørg altid for god ventilation på opstillingsstedet.

3 Skift døranslag

Sørg for, at følgende værktøj ligger parat:

- Philips-skruetrækker
- Philipsskruetrækker
- Akku-skruetrækker Torx 15
 - Akku-skruetrækker Torx 20
 - Akku-skruetrækker Torx 25

Apparatet skubbes 2/3 af vejen ind i nichen.

Træk el-stikket ud.

Åbn døren.

3.1 Afmonter lukkedæmpningen

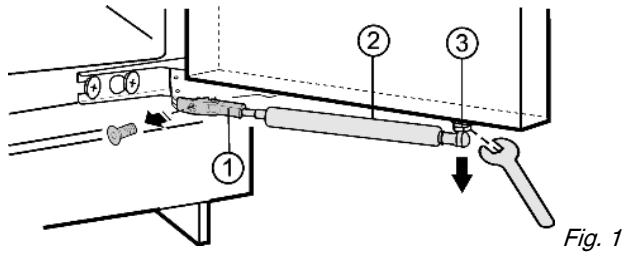

Fig. 1



FORSIGTIG

- Fare for kvæstelser, når lukkedæmpningen trækker sig sammen!
- Afmonteres forsigtigt.

- ved apparater, som er 872 mm og 1022 mm høje:
- Tag den nederste hylde i døren ud.*
- Skrue holderen Fig. 1 (1) af.
- Skruekugletappen Fig. 1 (3) sammen med lukkedæmpningen Fig. 1 (2) af fra døren og læg dem til side.

3.2 Afmonter døren

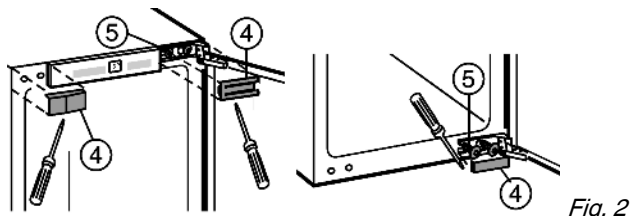

Fig. 2

- Løft afdækningsdele Fig. 2 (4).
- Montageskruer Fig. 2 (5) løsnes kun.
- Døren tages af: den skubbes udadtil, hænges ud og stilles til side.

3.3 Lejedele flyttes



FORSIGTIG

- Fare for kvæstelser, når hængsler klapper sammen!
- Lad hængslerne forblive åbne.

- Montageskruer Fig. 2 (5) foroven og fornedet flyttes til den modsatte side.

Skruerne er selvskærende. Brug en akku-skruetrækker:

- Hængsler skrues af Fig. 3 (9) fra døren og flyttes.
- Nu frie montagehuller lukkes med propper Fig. 3 (10).

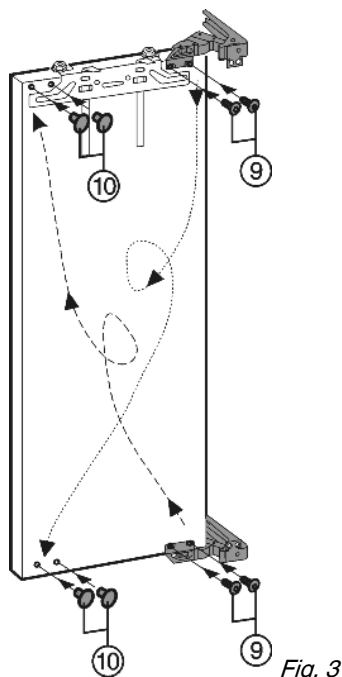

Fig. 3

3.4 Sæt døren i igen

- Apparatets dør hænges ind i de formonterede montageskruer Fig. 2 (5).
- Spænd montageskruerne Fig. 2 (5).
- Afdækningsdele Fig. 2 (4) monteres igen.

3.5 Lukkedæmpningen monteres igen.

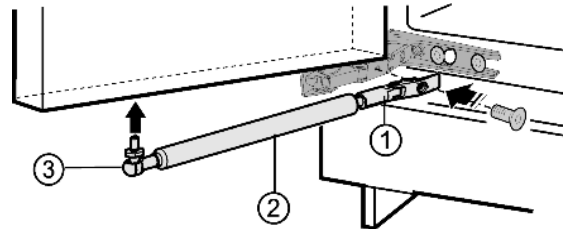

Fig. 4

- Skrueholderen Fig. 4 (1) fast.
- Kugletappen Fig. 4 (3) skrues med lukkedæmpningen Fig. 4 (2) ind i den nye montageboring.

4 Montage

Alle montage dele leveres sammen med apparatet.

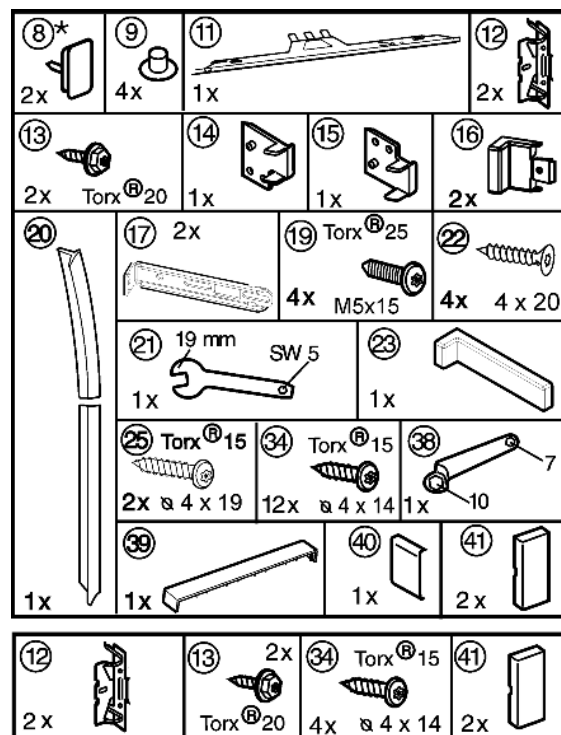

Fig. 5

Sørg for, at følgende værktøj ligger parat:

- Akku-skruetrækker Torx® 15, 20, 25
- Sekskantnøgle 13
- Philips-skruetrækker

Møbelskabets hylde og sidevæg skal stå i ret vinkel i forhold til hinanden. Møbelskab rettes ud med vaterpas og vinkel. Såfremt nødvendigt læg noget under.

Apparatet kan også bygges ind i et normalt køkkenskab. I så fald afmonteres møbeldørens og nichens beslag. Dem er der ikke længere brug for, fordi møbeldøren monteres på apparatets dør.

Kontrollér målene for indbygning:

a	b
712 mm	714 mm - 730 mm
872 mm	874 mm - 890 mm

Montage

a	b
1022 mm	1024 mm - 1040 mm
1218 mm	1220 mm - 1236 mm
1395 mm	1397 mm - 1413 mm
1770 mm	1772 mm - 1788 mm

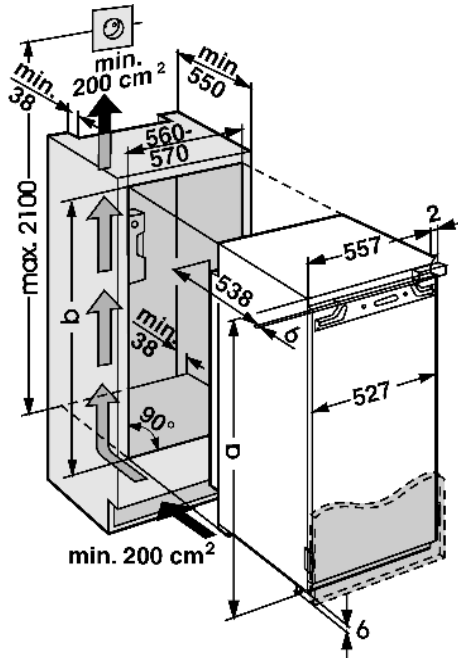

Fig. 6

Bemærk

- ▶ Inden montage af møbeldøren skal man sørge for, at møbeldørens tilladte vægt ikke overskrides.
- ▶ Ellers kan beskadigelse af hængslerne og deraf resulterende indskrænkninger af funktionen ikke udelukkes.

Model	Møbeldørens maksimale vægt
IKB 3660	18 kg
IGN 2556, IGN 2566	20 kg

4.1 Montage af apparatet

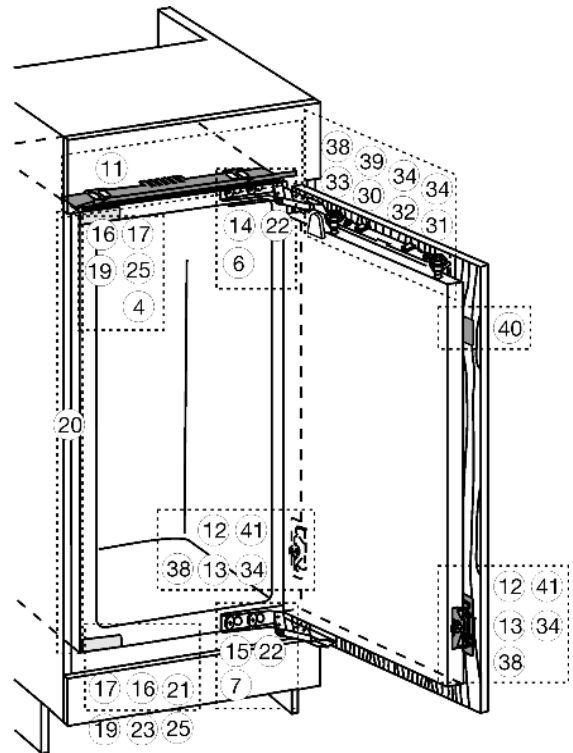

Fig. 7

- ▶ Tag tilslutningsledningen af fra apparatets bagside. Fjern kabelholderen, ellers opstår vibrationsstøj!
- ▶ Tilslutningsledningen lægges ud ved hjælp af en snor på en sådan måde, at apparatet nemt kan tilsluttes efter indbygningen.

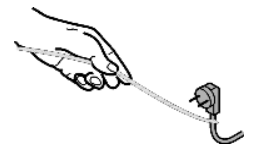

Fig. 8

Ved apparater med fast vandtilslutning til IceMaker:

- ▶ IceMaker tilsluttes i henhold til Kapitel vandtilslutning.*

alle apparater:

- ▶ Apparatet skubbes 3/4 af vejen ind i nichen.
- ▶ Tagafdækningerne Fig. 7 (4,6,7) af.
- ▶ Udligningsblenden Fig. 9 (11) monteres midt på apparatet: Skub den ind i notten og hæng den ind i nøglehullerne.

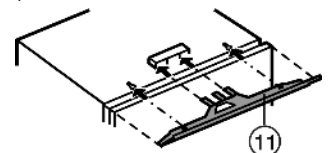

Fig. 9

- ▶ Alle montagevinkler Fig. 10 (12) skrues på de allerede borede huller i apparatets dør med sekskant-skrue Fig. 10 (13).

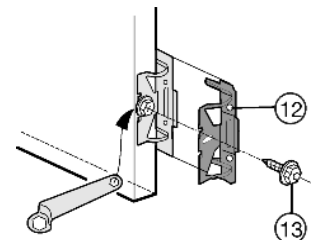

Fig. 10

Ved 16 mm tykke møbelvægge:

- ▶ Afstandsstykke Fig. 11 (14) og afstandsstykke Fig. 7 (15) clip-ses fast på hængslerne.

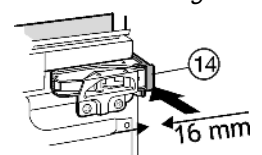

Fig. 11

- ▶ Afdækningen *Fig. 12 (16)* foroven og afdækningen *Fig. 18 (16)* forneden sættes på montagevinklerne *Fig. 12 (17)*.
- ▶ Montagevinklerne monteres *Fig. 12 (17)* foroven med skruer *Fig. 12 (19)* og forneden med skruer *Fig. 7 (19)*, således at vinklen endnu kan bevæges en smule mod venstre og mod højre.

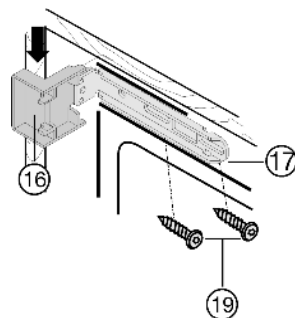

Fig. 12

- ▶ Beskyttelsesfolien trækkes af fra afdækningslisten *Fig. 13 (20)*.
- ▶ Afdækningslisten *Fig. 13 (20)* placeres på håndtagets side og på linie med fronten ved afdækningens næse *Fig. 12 (16)* og limes fast til apparatets sidevæg.
- ▶ Afdækningslisten *Fig. 13 (20)* forkortes forneden efter behov; Afdækningslisten *Fig. 13 (20)* skal ende 3 mm over overkanten af den nedre montagevinkel *Fig. 7 (17)*.

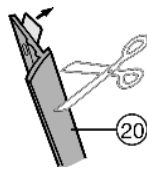

Fig. 13

Apparatet skubbes ind og rettes ud:

- ▶ Apparatet skubbes ind, indtil afdækningerne *Fig. 12 (16)* støder mod møbelsidevæggen *Fig. 12*.

Ved 16 mm tykke møbelvægge:

- ▶ Afstandsstykkerne skal støde imod møbelsidevæggen.

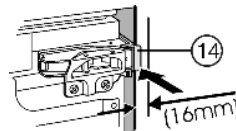

Fig. 14

Ved 19 mm tykke møbelvægge:

- ▶ Hængslernes forkanter rettes ud, så de flugter med møbelsidevæggen.

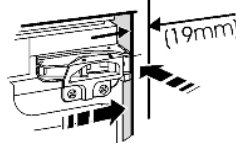

Fig. 15

Ved møbler (16 mm og 19 mm) med døranslagsdele (dupper, tætningslæber osv.):

- ▶ Tag hensyn til opstillingsmål (døranslagsdelenes dybde): Lad hængsler og afdækninger *Fig. 12 (16)* rage frem svarende til opbygningsmålet.

alle apparater:

- ▶ Apparatet rettes ud med de justerbare fødder ved hjælp af vedlagte gaffelnøgler *Fig. 7 (21)*, så det står lige.
- ▷ Apparatet er nu positioneret rigtigt i dybden. Afstanden fra møbelsidevæggen forkant til apparatets korpus er nu på 42 mm hele vejen rundt. (Der skal tages hensyn til døranslagsdele som dupper og tætningslæber.)

Bemærk

Funktionsfejl på grund af forkert montage!

Når afstandsmålet ikke overholdes, lukkes døren eventuelt ikke rigtigt. Dette kan medføre isdannelse, der kan dannes kondensvand og opstå funktionsfejl.

- ▶ Afstandsmålet på 42 mm hele vejen rundt skal altid overholdes. (Der skal tages hensyn til døranslagsdele som dupper og tætningslæber.)

Apparatet skrues fast i nichen:

- ▶ Skru foroven og forneden gennem hængslets lask med lange spånpladeskruer *Fig. 16 (22)*.

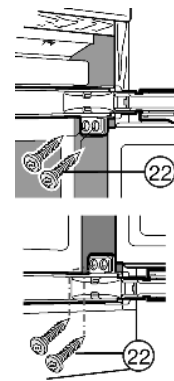

Fig. 16

Oppe på håndtagets side:

- ▶ Skruerne *Fig. 17 (19)* løsnes en smule.
- ▶ Den øvremontagevinkel *Fig. 17 (17)* skrues fast med spånpladeskrue *Fig. 17 (25)* $\varnothing 4 \times 19$ til møbelvæggen.
- ▶ Knæk den fremspringende ende af afdækningen *Fig. 17 (16)* af.
- ▶ Spænd *Fig. 17 (19)* skruerne.
- ▶ Sæt afdækningen *Fig. 17 (16)* på.

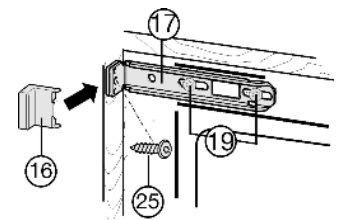

Fig. 17

Nede på håndtagets side:

- ▶ Skruerne *Fig. 18 (19)* løsnes en smule.
- ▶ Den nedremontagevinkel *Fig. 18 (17)* skrues fast med spånpladeskrue *Fig. 18 (25)* $\varnothing 4 \times 19$ til møbelvæggen.
- ▶ Knæk den fremspringende ende af afdækningen *Fig. 18 (16)* af. Det bruges ikke længere.
- ▶ Spænd *Fig. 18 (19)* skruerne.
- ▶ Afdækningen *Fig. 18 (23)* sættes på den nedre montagevinkel *Fig. 18 (17)*.
- ▶ Luk apparatets dør.

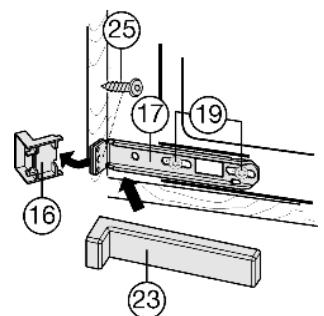

Fig. 18

4.2 Møbeldøren monteres

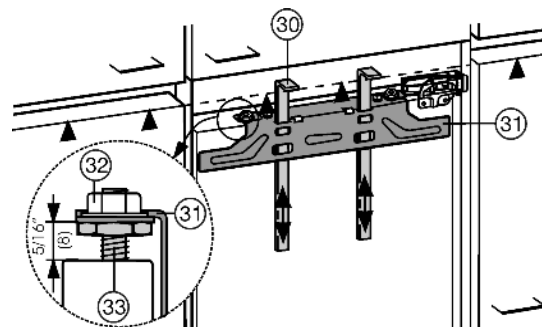

Fig. 19

- ▶ Kontrollér forindstillingen 8 mm. (Kontrollér afstanden mellem apparatets dør og traversens underkant)
- ▶ Montagehjælpen *Fig. 19 (30)* skubbes op på møbeldørens højde. Montagehjælpens nedre anslagskant ▲ = overkant af den møbeldør, som skal monteres.
- ▶ Montagetraversen *Fig. 19 (31)* skrues af ved hjælp af kontramøtrikkerne *Fig. 19 (32)*.

Tilslutning af apparatet

- ▶ Montagetraversen *Fig. 20 (31)* hænges på møbeldørens inderside med montagehjælpen *Fig. 20 (30)*.
- ▶ Montagetraversen *Fig. 20 (31)* rettes ud, så den er i midten: Markér en kort midterlinie på møbeldøren og anbring traversens pilspids over den.

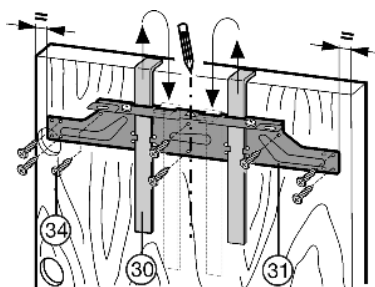

Fig. 20

- ▷ Afstandene til yderkanten er lige store til venstre og til højre.
- Ved spånpladedøre:**
- ▶ Montagetraversen *Fig. 20 (31)* skrues fast med mindst 6 skruer *Fig. 20 (34)*.
- Ved cassetedøre:**
- ▶ Montagetraversen *Fig. 20 (31)* skrues fast til kanten med 4 skruer *Fig. 20 (34)*.
- ▶ Montagehjælpen *Fig. 20 (30)* trækkes ud opadtil, drejes og skubbes ind i udtagningsåbningerne ved siden af.

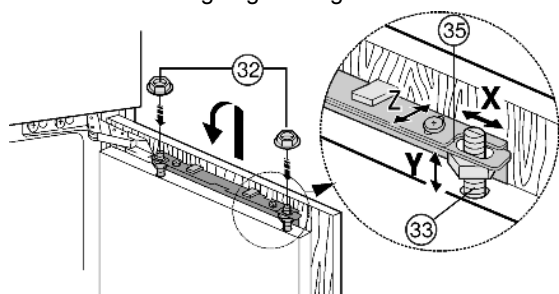

Fig. 21

- ▶ Møbeldøren hænges på justeringsboltene *Fig. 21 (33)* og kontramøtrikkerne *Fig. 21 (32)* skrues løst på justeringsboltene.
- ▶ Døren lukkes.
- ▶ Kontrollér dørens afstand til de nærmeste andre møbeldøre.
- ▶ Ret møbeldøren ud i sideretning: Møbeldøren skubbes i X-retning.
- ▶ Møbeldøren rettes ud i højden Y og i den sidelæns hældning: Justeringsboltene *Fig. 21 (33)* indstilles med en skruetrækker.
- ▷ Møbeldøren er i niveau og flugter med møbel fronterne ved siden af.
- ▶ Spænd kontramøtrikkerne *Fig. 21 (32)*.

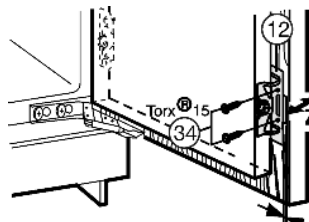

Fig. 22

Pas på, at de to metalkanter støder rigtigt sammen, symbol //:

- ▶ Bor først montagehuller i møbeldøren (brug eventuelt en stiksel først).
- ▶ Apparats dørskrues *Fig. 22 (34)* fast med skruer gennem montagevinklen *Fig. 22 (12)* på apparats dør.

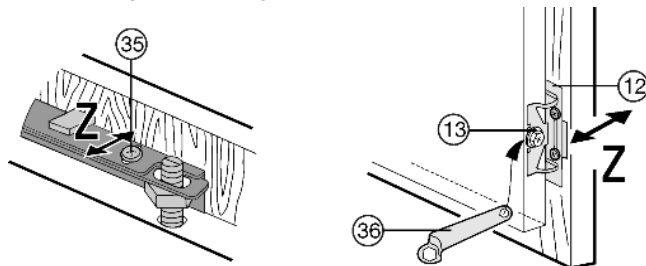
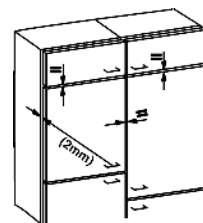

Fig. 23

- ▶ Møbeldøren rettes ud i dybden Z: Foroven løsnes skruer *Fig. 23 (35)*, foruden sekskantskruer *Fig. 23 (13)*, så skubbes døren.

- ▶ Dupper og tætningslæber må ikke slå imod - vigtigt for funktionen!
- ▶ Mellem møbeldør og møbelkorpus indstilles en luftspalte på 2 mm.



Ved større eller delte møbeldøre:

- ▶ monter et 2. par montagevinkler *Fig. 10 (12)*.
- ▶ Hertil benyttes de på forhånd borede huller i området af håndtaget i apparats dør.

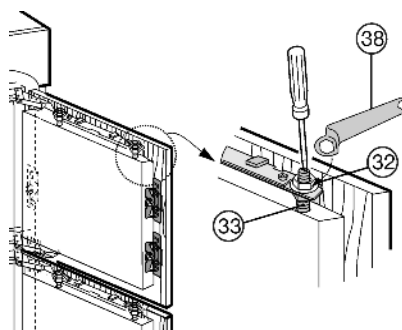
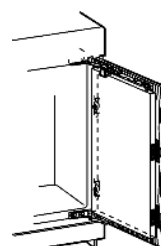

Fig. 24

- ▶ Kontrollér, hvordan døren sidder og finjustér den eventuelt.
- ▶ Alle skruer spændes.
- ▶ Kontramøtrikker *Fig. 24 (32)* spændes med ringnøglen *Fig. 24 (38)*, herved holdes justeringsboltene *Fig. 24 (33)* fast med en skruetrækker.
- ▶ Øvre afdækning *Fig. 25 (39)* sættes på og fastgøres.
- ▶ Afdækning i siden *Fig. 25 (40)* sættes på, skubbes op til anslaget og trykkes så fast, indtil den hørbart falder i hak.
- ▶ Afdækninger *Fig. 25 (41)* skubbes på i siden, herefter trækkes de frem med en skruetrækker, så de falder godt i hak.

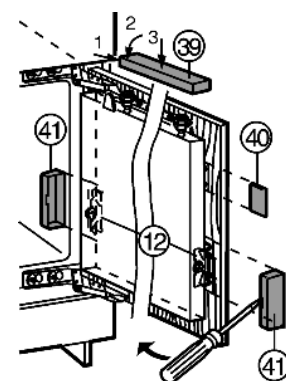

Fig. 25

- ▶ Afdækningen *Fig. 7 (4,6,7)* sættes på og trykkes fast. Kontrollér følgende punkter for at sikre, at apparatet er indbygget på den rigtige måde. I modsat fald kan der ske isdannelse, der kan danne kondensvand og opstå funktionsfejl.

- ▷ Døren skal lukke rigtigt
- ▷ Møbeldøren må ikke ligge op ad møblets korpus
- ▷ Tætningen ved det øvre hjørne i håndtagets side skal slutte tæt. Foretag kontrol ved at lægge en lommelygte i apparatet, hvorefter lokalet mørklægges og døren lukkes. Når der kan ses lys, så skal montagen kontrolleres.

5 Tilslutning af apparatet

VIGTIGT

Fare for beskadigelse af elektroniske dele!

- ▶ Benyt ingen vekselretter (omformer til konvertering af jævnstrøm til vekselstrøm eller trefaset strøm) eller energisparestik.



ADVARSEL

Fare for brand og overopvarmning!

- ▶ Brug ingen forlængerledninger eller flerstikdåser.

Strøm (vekselstrøm) og spænding på opstillingsstedet skal stemme overens med oplysningerne på typeskiltet (se kapitel Oversigt over apparat og udstyr).

Apparatet må kun tilsluttes til en korrekt installeret stikkontakt. Stikkontakten skal have en sikring på 10 A eller større.



- ▶ Kontrollér den elektriske tilslutning.
- ▶ Rensning af apparatet. Mere herom i kapitel Rengøring.
- ▶ Sæt el-stikket i stikkontakten.

