



**REVO830**

## Witt by Kuvings Slowjuicer til hele frugter

Perfekt til gulerødder og selleri

## Brugsanvisning DK

- Brug ikke dele i meget varmt vand, opvaskemaskine eller mikrobølgeovn, etc.
- Efter du har læst denne brugsanvisning, opbevar den et sted, hvor du nemt kan tilgå den.
- Udelukkende til private husholdninger.



Produktinformation

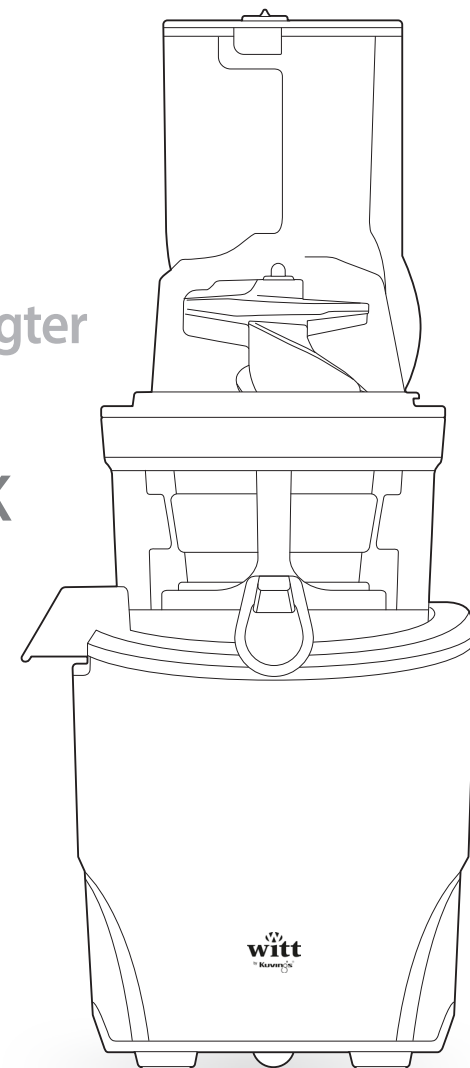

# INDHOLDSFORTEGNELSE

02	Sikkerhedsanvisninger	21	Brug af rengøringsværktøjet
06	Oversigt over apparatet		EKSTRA TILBEHØR   Rengøring af låget
08	Samleanvisning	22	EKSTRA TILBEHØR   Blank Strainer brugsanvisning
10	Brugsanvisning	24	EKSTRA TILBEHØR   Coarse Strainer brugsanvisning
12	Gode råd vedr. brug	26	EKSTRA TILBEHØR   Smoothie Strainer brugsanvisning
13	Gode råd vedr. ingredienser	28	EKSTRA TILBEHØR   Citrus Maker brugsanvisning
14	Ingrediensforberedelse	29	EKSTRA TILBEHØR   Låg-åbner brugsanvisning
18	Apparatet skilles ad og rengøres	31	Problemløsning
20	Rengøring af silikonedele	33	Reklamationsret
		33	Service

## Sikkerhedsanvisninger

Læs venligst hele brugsanvisningen omhyggeligt igennem, inden Witt by Kuvings tages i brug. På denne måde beskyttes brugeren, og man undgår skade på produktet.

Brugsanvisningen skal gemmes, så man kan drage nytte af den ved evt. senere spørgsmål. Hvis Witt by Kuvings overdrages/sælges, skal brugsanvisningen følge produktet og gives til den nye ejer. Ved brug af elektriske maskiner, skal grundlæggende sikkerhedsanvisninger altid følges:

1. Før apparatet tages i brug, skal man omhyggeligt fjerne al emballage. Sørg for at holde emballagen væk fra børn, da det kan være farligt legetøj for dem. Straks efter fjernelse af emballagen skal man undersøge, om apparatet er beskadiget. Hvis apparatet er beskadiget, eller hvis man er i tvivl om, om den har en skade, skal man kontakte den butik, hvor produktet er købt.
2. Apparatet må IKKE tages i brug, hvis den er beskadiget. En skade skal straks anmeldes til den butik, hvor produktet er købt.
3. Apparatet er beregnet til at presse frugt og grøntsager. Apparatet er blevet konstrueret til brug i husholdningen. Det er ikke beregnet til kommerciel brug. Overholdes dette ikke, er der risiko for produktskade, og garantien bortfalder.
4. Rengør ikke baseenheden under rindende vand, og nedsenk den ikke i en balje vand. Overholdes dette ikke, er der risiko for person- og/eller produktskade.
5. Når apparatets forbindelse til el-nettet afbrydes, så tag altid fat i stikket.
6. Træk ikke i ledningen. Sørg for, at ledningen ikke bøjes eller vrides og undgå kontakt med varmekilder. Undgå at ledningen hænger ud over et bord, etc. Overholdes dette ikke, er der risiko for brand og elektrisk stød.

7. Benyt aldrig apparatet, hvis ledningen eller stikket sidder løs eller er beskadiget. Kontakt en fagmand, hvis ledningen er beskadiget. Forsøg aldrig selv at reparere eller modificere ledningen. Overholdes dette ikke, er der risiko for brand og elektrisk stød.
8. Er udelukkende beregnet til indendørs brug.
9. Sluk for apparatet efter afsluttet brug, og træk stikket ud af kontakten. Sørg for at motoren er helt stoppet, inden maskinen skilles ad for rengøring.
10. Træk stikket ud af kontakten inden rengøring og efter brug.
11. Rør aldrig ved dele i bevægelse. Fare for person- og/eller produktskade.
12. Benyt aldrig uoriginale dele. Fare for brand, elektrisk stød samt produktskade.
13. Sørg for at påfyldningsenheden er låst på plads, inden maskinen igangsættes.
14. Brug stopperen – ikke fingre eller bestik, til at indføre ingredienser i apparatet. Hvis noget sidder fast og stopperen ikke er tilstrækkelig, slukkes apparatet og påfyldningsenheden afmonteres, hvorefter det, der sidder fast, fjernes.
15. Benyt aldrig apparatet med defekte dele.
16. Sørg for at benytte kanden til opsamling af frugtkød.
17. Forsøg ikke selv at reparere eller modificere maskinen.
18. Benyt ikke apparatet mere end 30 min. ad gangen. Risiko for produktskade.
19. Apparatet må ikke betjenes af børn eller personer med fysiske, sensoriske eller mentale gener eller personer, som ikke råder over tilstrækkelig erfaring og kundskaber. Undtaget er de tilfælde, hvor de instrueres i brugen af apparatet og hvor de i begyndelsen er under opsyn af en person, som er ansvarlig for deres sikkerhed. Før tilsyn med børn, så de ikke leger med apparatet.

## GEM DISSE INSTRUKTIONER

- Hvis Witt by Kuvings gives i gave, skal brugsanvisningen medfølge apparatet.
- Denne brugsanvisning skal ydermere være tilgængelig i et andet format, f.eks. på [www.witt.dk](http://www.witt.dk)



## SIKKERHEDSANVISNINGER

De følgende anvisninger garanterer din sikkerhed.  
Læs dem grundigt inden ibrugtagning.

- Advarsel:** Fare for alvorlige personskader.
- Forsigtig:** Fare for person- og/eller produktskade.

Forbudt    Kræver handling    Må ikke skilles ad    Følганvisningen

- Benyt aldrig en forlængerledning eller en multi-stikdåse, når apparatet benyttes.  
→ Fare for brand og eksplosion.
- Berør ikke ledningen eller stikket med våde hænder.  
→ Fare for elektrisk stød.
- Lad ikke apparatet arbejde uden opsyn. Træk stikket ud af kontakten, når apparatet ikke bruges.
- Rengør ledningen med en tør klud, hvis den er beskidt.  
→ Fare for elektrisk stød og brand.
- Tab ikke apparatet eller placer ikke meget tunge ting ovenpå det.  
→ Fare for produktskade.
- Træk ikke stikket ud af kontakten ved at hive i ledningen. Tag i stedet fat i stikket.  
→ Fare for produktskade og elektrisk stød.
- Brug stopperen - ikke fingre eller bestik, til at indføre ingredienser i apparatet.  
→ Fare for person- og/eller produktskade.



## SIKKERHEDSANVISNINGER

- Delene må ikke rengøres i opvaskemaskinen eller i kogende vand.  
→ Fare for hurtig nedslidning.
- Forsøg ikke selv at reparere eller skille basen ad. Forsøg ikke selv at modificere apparatet.  
→ Fare for brand, elektrisk stød, person og/eller produktskade.
- Placer ikke apparatet på en ujævn overlade.  
→ Fare for person- og/eller produktskade, hvis apparatet vælter.
- Sørg for at holde apparatet væk fra børn og opbevar det et sikkert sted.  
→ Fare for person- og/eller produktskade.
- Opbevar og betjen ikke apparatet i nærheden af en varmekilde.  
→ Fare for at apparatet bliver deform og misfarvet.
- Benyt aldrig kemiske rengøringsmidler til rengøring, og benyt ingen brandfarlige spraydåser i nærheden af apparatet.  
→ Fare for brand og misfarvning.
- Sørg for, at ledningen ikke bøjes eller vrides og undgå kontakt med varmekilder. Undgå at ledningen hænger ud over et bord, etc.  
→ Fare for brand og elektrisk stød.
- Tænd aldrig for apparatet, hvis det er tomt.
- Rengøring af dele, der kommer i kontakt med madvarer, se instruktionerne på side 19-22.

# OVERSIGT OVER APPARATET

\* Bemærk: Det fysiske produkt kan

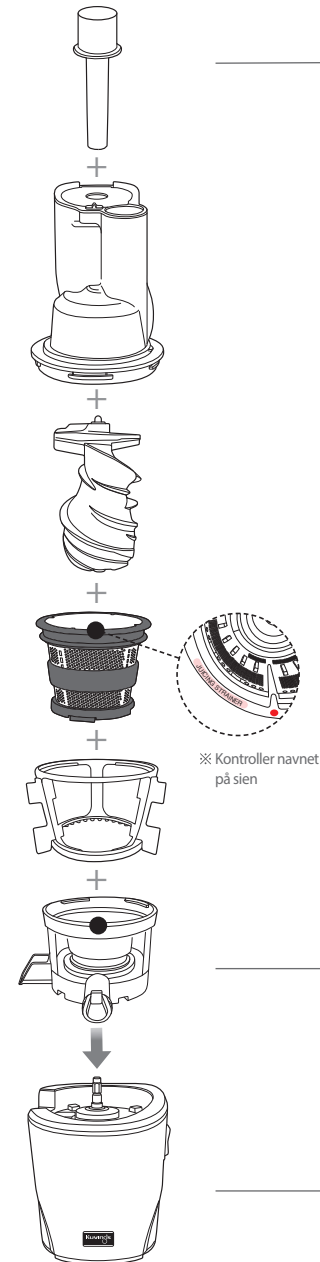
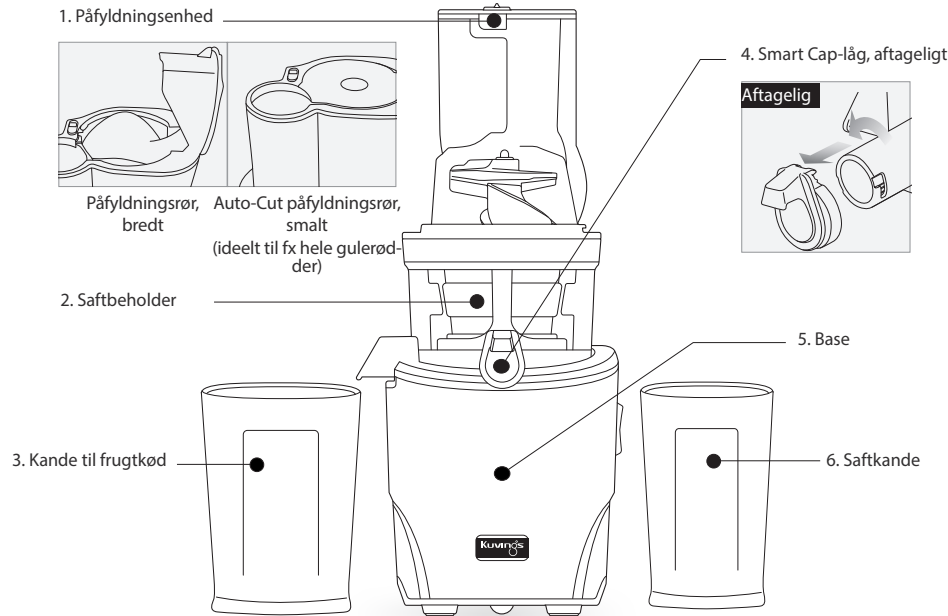

## TRIN 1

Samling af påfyldningsenhed

Placer de røde cirkler ● ud for hinanden, som vist på illustrationen. Når apparatet er samlet, drejes påfyldningsenheden mod uret for at låse den fast.

## TRIN 2

Samling af påfyldningsenhed og base

Placer påfyldningsenheden på saftbeholderen. Placer juicemundstykket så det peger mod apparatets front.

## TRIN 1 Samling af påfyldningsenhed

Kontroller inden ibrugtagning

- Vask alle dele grundigt, inden apparatet bruges første gang.
- Brug ikke dele i meget varmt vand, opvaskemaskine eller mikrobølgeovn, etc.
- Sørg for, at silikoneringen er korrekt monteret.

- 1** Monter sien i den roterende børste. Placer herefter samlingen i saftbeholderen. Sørg for, at den røde cirkel ● på sien er placeret på niveau med den røde cirkel ● på saftbeholderen.

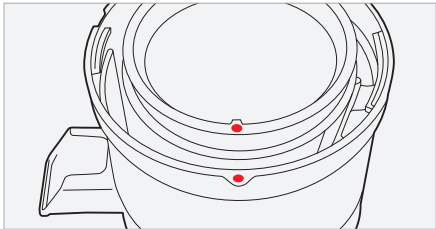
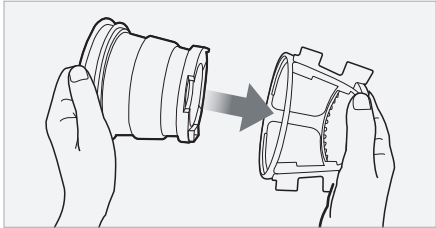

- 2** Monter sneglen i sien. Drej til den klikker på plads.

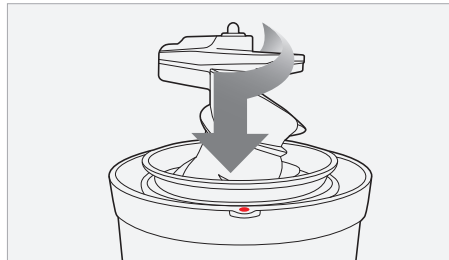

Bemærk: Sneglen skal være låst på plads, ellers kan påfyldningsenheden ikke monteres.

- 3** Monter påfyldningsenheden på saftbeholderen, og sørg for at den hvide cirkel ○ på påfyldningsenheden er placeret i niveau med den røde cirkel ● på saftbeholderen. Drej med uret, indtil låsesymbolet ⚡ på påfyldningsenheden er på niveau med den røde cirkel ● på saftbeholderen.

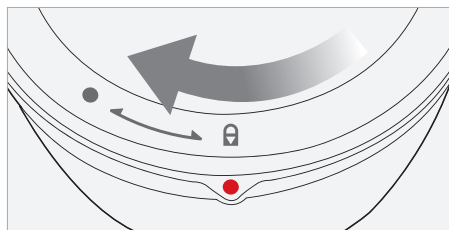
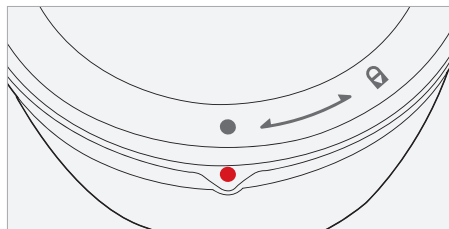

## TRIN 2 Samling af saftbeholder og base

**TIP** Tag fat øverst på påfyldningsenheden for let montering, som vist på illustrationen.

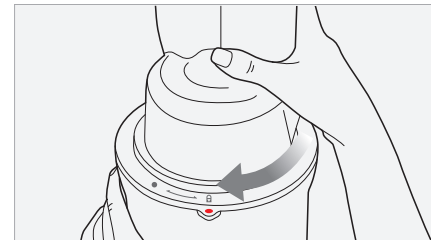
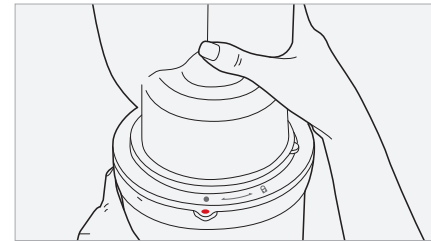

- 4** Placer saftbeholderen på basen. Placer juicemundstykket, så det peger mod apparatets front.

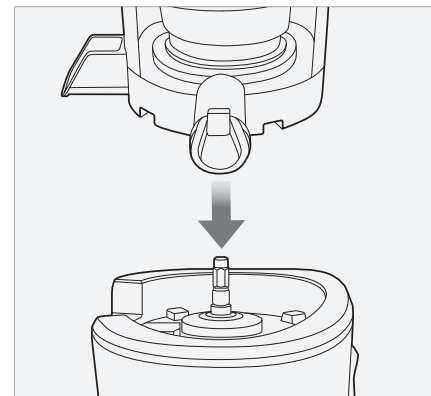

- 5** Placer kanden til opsamling af frugtkød under frugtkødsmundstykket, og saftkanden (1,2) under juicemundstykket, som vist på illustrationen.



Bemærk | Når der bruges ingredienser med højt væskeindhold, placeres saftkanden (1) under juicemundstykket.

## Efter ingrediensforberedelsen, sættes stikket i stikkontakten.

- Bemærk |
- Rør ikke ved ledningen eller stikket med våde hænder. Fare for elektrisk stød, kortslutning eller brand.
  - Kontroller, at stikkontakten opfylder de gældende sikkerhedskrav i henhold til landets love og regler.



## Tryk på FORWARD-knappen for at tænde apparatet.

- Bemærk | Forward: Trækker ingredienserne ned, og presser dem langsomt.  
Reverse: Skubber ingredienserne tilbage for at løsne evt. fastsiddende ingredienser.

Hvis ingredienserne sidder fast i sneglen, og påfyldningsenheden ikke kan åbnes, skal man trykke på OFF-knappen. Tryk og hold derefter Reverse-knappen nede til ingredienserne løsner sig. Gentag "Reverse – OFF – Forward", indtil det ønskede resultat er opnået.

## Hvis apparatet stopper under drift

Tryk på OFF-knappen og tryk og hold derefter Reverse-knappen nede til ingredienserne løsner sig.

Gentag "Reverse – OFF – Forward"-funktionen efter behov.

FORWARD : Trækker ingredienserne ned.  
OFF : Stopper apparatet.  
REVERSE : Skubber ingredienserne tilbage.

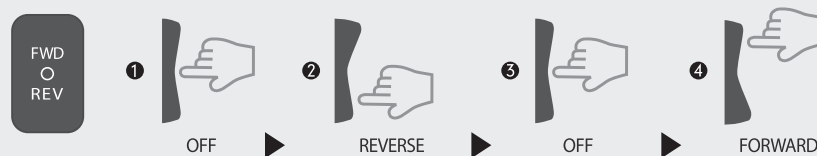

- Bemærk |
- REVERSE: Skubber ingredienserne tilbage for at løsne evt. fastsiddende ingredienser. Reverse-funktionen virker kun, når knappen holdes nede.
  - OFF-knappen slukker maskinen. Tryk herefter på REVERSE. Hold Reverse-knappen nede i 2-3 sekunder, og slip derefter knappen. Gentag efter behov. Sørg for, at apparatet stopper helt, inden Reverse-funktionen benyttes. Dette forhindrer funktionsfejl.
  - Hvis apparatet fortsat ikke fungerer efter ovenstående anvisninger, skal apparatet skilles ad og rengøres, inden apparatet igen benyttes.

## De forberedte ingredienser kommes i apparatet en ad gangen.

- Bemærk |
- Forbered ingredienserne for optimal udbytte.
  - Hvis der kommer store mængder i apparatet samtidigt, kan det stoppe apparatet. Derfor skal ingredienserne i én ad gangen.
  - Inden saftpresning fjernes hårde kerner og sten fra ingredienserne.
  - Optø frosne ingredienser helt inden saftpresning.

### Auto-Cut-påfyldningsrøret



### Hårde og fiberholdige ingredienser | (fx gulerødder, selleri, kål)

- Hårde og fiberholdige ingredienser
- Ingredienser med en tykkelse på under 4 cm kan presses hele.
- Ingredienser med en tykkelse på over 4 cm skæres i passende stængler.
- Fiberholdige bladgrøntsager (selleri, kål, etc.)
- Stængler med en tykkelse på under 4 cm kan presses hele. Saml bladgrøntsagerne i bundter og kom dem i maskinen.

### Brug af det brede påfyldningsrør



### Bløde ingredienser | (fx æbler, appelsiner, tomater)

- Tip |
- Bløde ingredienser: Kom ingredienserne i det brede påfyldningsrør og pres dem ned i apparatet ved hjælp af låget. Hvis ingredienserne er for store til at komme igennem påfyldningsrøret, skæres de i passende stykker.



### Smart Cap-låg

## Brug Smart Cap-låget til at lave blandet juice, forhindre juicen fra at dryppe samt skylle apparatet, når der presses forskellig juice.

- TIP |
- Med Smart cap-låget lukket kan man opnå en blandet juice med brug af forskellige frugter, grøntsager og væske.
  - Luk låget efter presning. Dette forhindrer, at juicen drypper, særligt når påfyldningsenheden og saftbeholderen skilles fra basen.
  - Hvis man laver forskellige typer juice, skylles systemet igennem med vand for at fjerne evt. smage. Sørg for, at låget er lukket, når systemet skylles igennem.

- Bemærk |
- Lad låget være åbnet, når der presses ingredienser, der skummer meget (f.eks. æbler, selleri).
  - Vær meget opmærksom, når der presses, mens låget er lukket, da saften kan løbe over, hvis kapaciteten overstiger maks. i saftbeholderen.



## Når juicen er presset helt færdig, slukkes apparatet (OFF-knappen).

- Bemærk |
- Hvis ingredienserne i apparatet ikke er blevet fuldstændig presset, kan det være svært at åbne påfyldningsenheden. Efter afsluttet presning, køres apparatet yderligere 30 sekunder for at sikre, at apparatet udskiller resterende frugtkød.
  - Hvis påfyldningsenheden sidder fast, køres REVERSE – OFF – FORWARD -funktionen (i den nævnte rækkefølge) 2-3 gange for at løsne evt. fastsiddende ingredienser. Placer derefter hænderne på påfyldningsenheden, og pres kraftigt ned samtidigt med at påfyldningsenheden drejes mod uret til OPEN.
  - ※ Afhængig af ingrediensstype kan der hældes vand i påfyldningsrøret for at rense saftbeholderen, hvorefter påfyldningsenheden forsøges åbnet.

## GODE RÅD VEDR. DRIFT

1. Benyt aldrig apparatet uden ingredienser. Risiko for produktskade.
2. Benyt ikke apparatet i mere end 30 min. ad gangen. Risiko for produktskade. Motoren kan overophede. Lad apparatet køle ned, hvis den skal bruges i mere end 30 min. ad gangen.
3. Benyt udelukkende den medfølgende stopper til at presse ingredienser ned i påfyldningsrøret – aldrig hænder, bestik eller andre køkkenredskaber.
4. Kom aldrig en ske, spatel eller andre køkkenredskaber ind i juicemundstykket, mens maskinen er i brug.

Hvis der stikkes andre materialer ind i mundstykket, kan disse sidde fast og derved forårsage skade på maskinen.

5. Pres ikke tørrede eller hårde ingredienser som fuldkorn, frugter med hårde kerner/sten eller is. Risiko for produktskade.

- a. Bønner og korn kan presses, hvis det har ligget i blød hen over natten eller er kogt. (Pres ikke mere end 500g pr. gang).
- b. Fjern først sten / hårde kerner fra frugter (f.eks. nektariner, ferskner, mangoer og kirsebær
- c. Hvis der presses frosne frugter med små kerner, så som vindruer, skal disse være helt optøede, inden de presses.
- d. Brugen af is i apparatet vil reducere apparatets holdbarhed.

6. Brug ikke ingredienser, der indeholder store mængder vegetabilsk olie eller animalsk fedt. Benyt ikke apparatet til at presse vegetabilsk olie ud af ingredienser.

Hvis den vegetabiliske / animalske olie kommer på sneglen, kan det resultere i forringet ydeevne samt produktskade.

7. Kom ikke allerede udskilt frugtkød tilbage i apparatet. Dette fører til maskinstop, samt forhindrer påfyldningsenheden fra at åbne.
8. Når du har presset ingredienser med kerner, så som druer, skal du være meget påpasselig med at rengøre snegl, si og roterende børste.

## GODE RÅD VEDR. INGREDIENSER

Producenten/distributøren kan ikke holdes ansvarlig for produktskader opstået pga. anvisningerne i brugsanvisning ikke er fulgt. Garantien bortfalder, hvis anvisningerne ikke overholdes.

### KOM IKKE følgende ingredienser i apparatet.

<b>Hårde sten / kerner</b>		Fersker, nektariner, abrikos, blommer, mango, etc. Fjern kerner/sten fra ingredienser, inden de presses.
<b>Hårdt eller uspiseligt skræl</b>		Ananas, melon, mango, appelsiner etc. Fjern skrællen fra ingredienserne, inden de presses.
<b>Frosne frugter eller is</b>		Frosne jordbær, blåbær, hindbær etc. Sørg for at de frosne frugter er helt optøede, inden de presses. Forsøg ikke at presse is.
<b>Vegetabilsk / animalsk olie</b>		Sesamfrø, smør, margarine etc. Forsøg ikke at presse vegetabilsk / animalsk olie. Dette forringer ydeevnen og kan forårsage produktskade.
<b>Øvrigt</b>		Kokos, sukkerrør, fuldkorn etc. Forsøg ikke at presse ingredienser uden væskeindhold.

Man opnår den bedste juice, hvis man forstår ingrediensernes karakterer, og ved hvordan ingredienserne skal behandles.

Witt by Kuvings er et innovativt apparat, som anvender en patenteret teknologi med langsom hastighed. Apparatet er designet til at opnå de bedste resultater fra faste ingredienser med højt væskeindhold. For bedste resultat bør alle ingredienser forberedes og presses afhængigt af ingrediensernes karakterer og egenskaber.



## INGREDIENSFORBEREDELSE

Inden ibrugtagning	<ul style="list-style-type: none"><li>• Hvis sneglen sidder fast, eller påfyldningsenheden ikke kan åbnes, holdes REVERSE-knappen inde, indtil det løsnes. Gentag REVERSE-OFFFORWARD-funktionen efter behov.</li><li>• Lad maskinen køre, indtil alle ingredienserne i saftbeholderen er presset helt. Påfyldningsenheden kan være svær at åbne, hvis der fortsat sidder en del frugtkød i maskinen.</li><li>• Juicemængden afhænger af ingrediensen.</li></ul>
Juicemængde	<p>For at opnå den optimale juicemængde, bør nedenstående anvisninger følges.</p> <ul style="list-style-type: none"><li>• Kom ingredienserne langsomt ned i apparatet efterhånden som de presses. Juicemængden kan være afhængig af pressehastigheden.</li></ul>

## Bløde frugter og grøntsager (f.eks. appelsiner, tomater)

### Bredt påfyldningsrør

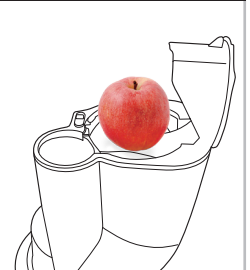

- Pil skrællen af appelsinerne. Fjern stilkene på æbler og tomater.
- Langsomt presses ingredienserne i apparatet.

1-4 både (ved behov)

Hvis ingredienserne er større en påfyldningsenheden, skæres de i stykker, der passer til påfyldningsenhedens åbning.

### GODE RÅD VEDR. INGREDIENSFORBEREDELSE:

- Skær 1-4 både (ved behov)

### GODE RÅD VEDR. SAFTPRESNING:

- Fjern hårde kerner/sten fra ingredienserne, inden de presses.
- Brug stopperen til at presse ingredienserne ned. (Dette forhindrer også, at saften sprøjter, når der presses ingredienser med højt væskeindhold).
- Lad Smart Cap-låget være åbnet, når der presses ingredienser, der skummer meget. (Skum kan ophobe sig, hvis låget er lukket).
- Det anbefales, at den pressede juice drikkes inden for 48 timer efter, det er presset. Afhængig af ingrediensens tæthed, der kan gravist komme lag i juicen efter presning.
- Når ingredienser presses af sneglen, kan der sprøjte juice op igennem påfyldningsenheden. Brug stopperen til at forhindre sprøjt.

## Ingredienser med små kerner (f.eks. hindbær, vindruer, granatæbler)

Kom ingredienserne langsomt i apparatet for at forhindre, at kernerne blokerer sien.

### Auto-Cut-påfyldningsrør

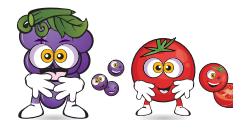
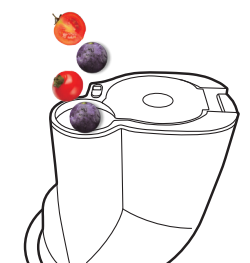

Kom langsomt ingredienserne i apparatet for at minimere mængden af resterende kerner i sien.

### GODE RÅD VEDR. INGREDIENSFORBEREDELSE:

- Skyl ingredienserne grundigt, inden de presses. Fjern stilkene fra vindruer.
- Det bedste resultat opnås med ingredienser med højt væskeindhold (f.eks. æble, pære).
- Hvis der presses frosne frugter med små kerner, så som jordbær og hindbær, skal disse være helt optøede, inden de presses.

### GODE RÅD VEDR. SAFTPRESNING:

- Afhængig af ingrediensernes størrelse kommer 3-5 bær/vindruer i maskinen ad gangen. Hold øje med hvordan de presses.
- Optø frosne ingredienser så som granatæble og hindbær og kom ca. 5 g i ad gangen (ca. 1 tsk.).
- Frosne ingredienser taber væskeindhold ved optøning. Bland f.eks. med mælk eller yoghurt for at rette op på væsketabet.

- !** Forsigtig Hvis påfyldningsenheden ikke kan åbnes grundet en stor mængde resterende kerner i saftbeholderen, skal apparatet køre yderligere 30 sekunder for at udskille kernerne. Hvis låget fortsat sidder fast gentag REVERSE-OFF-FORWARD-funktionen, indtil ingredienserne har løst sig. Tvist derefter påfyldningsenheden åben, ved at presse ned på påfyldningsenheden. Afhængig af ingrediens kan det også hjælpe at skylle systemet igennem med vand.



## INGREDIENSFORBEREDELSE

### Sådan bruges SmartCap-låget

- Med SmartCap-låget lukket kan man opnå en blandet juice med brug af forskellige frugter, grøntsager og væske.
- Luk låget efter presning. Dette forhindrer, at juicen drypper, særligt når påfyldningsenheden og saftbeholderen skilles fra basen.
- Hvis man laver forskellige typer juice, skylles systemet igennem med vand for at fjerne evt. smage. Sørg for at låget er lukket, når systemet skylles igennem.
- Lad låget være åbnet, når der presses ingredienser, der skummer meget (f.eks. æbler, selleri).
- Vær meget opmærksom, når der presses, mens låget er lukket, da saften kan løbe over, hvis kapaciteten overstiger maks. i saftbeholderen.

### Justering af frugtkødsindhold i juicen:

- Afhængig af ingredienserne, kan der komme ekstra frugtkød i juicen, hvis der presses kontinuerligt.
- Ønsker man reduceret frugtkød, skilles påfyldningsenheden, snegl, si og børste ad og rengøres.

## Hårde frugter og grøntsager (f.eks. gulerødder, rødbeder, ingefær, kålrabi, kvæde)

Hårde frugter og grøntsager kan belaste motoren for meget og få den til at gå i stå.

### Auto-Cut-påfyldningsrør

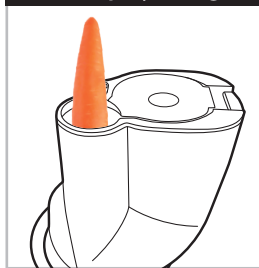

Ingredienser med en tykkelse på under 4 cm kan kommes hele i apparatet. Tykke ingredienser skal skæres i mindre stykker, inden de kommes i apparatet.

### Auto-Cut-påfyldningsrør

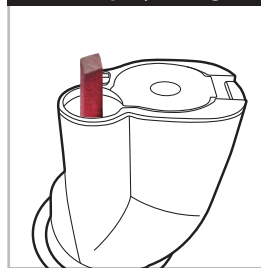

Rødbeder, ingefær, kvæde og kålrabi skæres i 2,5 cm eller mindre. Kommes i apparatet skiftevis vandret og lodret.

⚠ Caution | Pres ikke rodfrugter med lavt væskeindhold som rødbeder, ingefær eller kålrabi eller hårde frugter som kvæde alene.

\*Dette kan forringe apparatets ydeevne.

### GODE RÅD VEDR. INGREDIENSFORBEREDELSE:

- Skær toppen af gulerødder.
- Blødgør ingredienser som gulerødder i koldt vand ca. 30 minutter, inden de presses i maskinen. Herved opnås det bedste resultat.

### GODE RÅD VEDR. SAFTPRESNING:

- Kom ingredienserne langsomt i maskinen og et stykke ad gangen.
- For optimal juicemængde presses frugter og grøntsager med højt væskeindhold.

## Fiberholdige og/eller tykke bladingredienser (f.eks. selleri, kål, ananas)

### Auto-Cut-påfyldningsrør

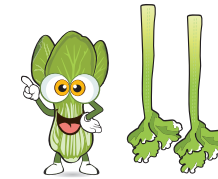
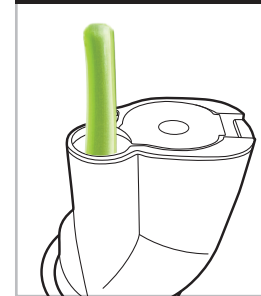

Rul bladene i en spiral og kom dem i maskinen. Når der presses bladingredienser som selleri og kål, må der ikke presses mere end 500 g.

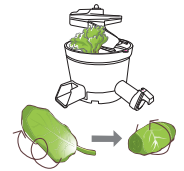

Hvis bladingredienserne vikler sig omkring sneglen, åbnes påfyldningsenheden, og bladene løsnes, inden der presses mere.

### GODE RÅD VEDR. INGREDIENSFORBEREDELSE:

- Separer stænglerne. Sørg for at stænglerne har en tykkelse under 4 cm.
- Blødgør bladgrønt i koldt vand i 30 min. inden det presses i apparatet. Herved opnås bedste resultat.

### GODE RÅD VEDR. SAFTPRESNING:

- Kom de forberedte ingredienser langsomt i apparatet og et stykke ad gangen.
- Kom først flere ingredienser i apparatet, når den forrige ingrediens er presset helt.
- 1) Rul bladene i en spiral og kom dem i maskinen.
- 2) Kom først bladene i apparatet, herefter veksles mellem stængler og blade.
- 3) Ved brug af hvedegræs, tages en håndfuld ad gangen og presses.
- \* Det er bedst at presse sammen med ingredienser med et højt væskeindhold, så som gulerødder og æbler.  
Gulerødder, æbler: fiberholdige ingredienser = 9:1 [anbefalet måleforhold]

- ⚠ Forsigtig • For ingredienser så som ananas fjernes skrællen og den hårde kerne. Skær ananskødet i mindre stykker.
- Anbefalet mængde er 500 g. Skal der presses mere, skilles påfyldningsenheden, saftbeholder, si og børste ad og rengøres, inden der presses mere.

# APPARATET SKILLES AD OG RENGØRES

Kontroller før brug: Vask delene før brug.

Brug ikke dele i meget varmt vand, opvaskemaskine eller mikrobølgeovn, etc.

**1** Sluk apparatet på OFF-knappen, og træk stikket ud af kontakten.

Bemærk

- Sørg for, at resterende frugtkød fjernes fra saftbeholderen, inden apparatet stoppes.
- For let rengøring køres apparatet i yderligere 30 sekunder, efter juicen er presset.
- Hvis påfyldningsenheden sidder faast, trykkes der på REVERSE — OFF — FORWARD-knappen (i den nævnte rækkefølge) 2-3 gange for at løsne evt. fastsiddende ingredienser. Placer derefter hænderne på påfyldningsenheden, og pres kraftigt ned samtidig med at påfyldningsenheden drejes mod uret til OPEN.

\* Fyld saftbeholderen med vand og lad det køre gennem apparatet, inden låget skrues af. Dette kan hjælpe, hvis låget sidder fast.

**2** Drej påfyldningsenheden mod uret for at åbne.

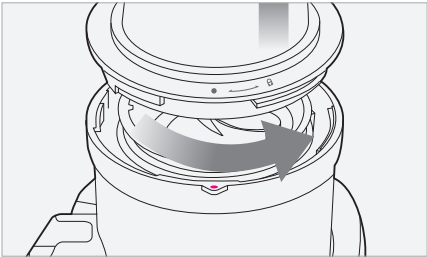

Bemærk • Når apparatet flyttes, skal man tage fat i basen. Løft aldrig apparatet ved at tage fat på påfyldningsenheden.

**3** Løft saftbeholder, snegl, si og børste af basen.

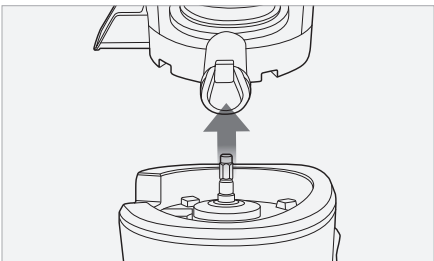

**4** Afmonter snegl, si og børste fra saftbeholderen. Rengør med medleveret rengøringsbørste.

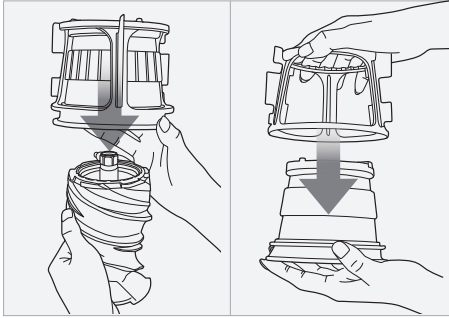

Bemærk | • Rengør delene øjeblikkeligt efter brug. Hvis det resterende frugtkød tørrer ind, bliver det svært at skille delene ad og rengøre dem. Det resterende frugtkød kan forringe ydeevnen fremover.

- Det bliver nemmere at skille delene ad, hvis saftbeholder, snegl, si og børste stilles i vasken, og man lader vandet løbe gennem systemet.
- Tør delene grundigt og sørg for, at sneglens bund er helt tør.

**5** Placer saftbeholderen under rindende vand.

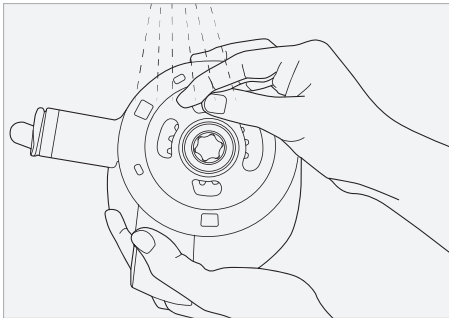

TIP | • Den runde børste kan rengøre mundstykkerne på saftbeholderen.

**6** Under rindende vand rengøres ydersiden af sneglen. Brug toppen af rengøringsbørsten til at fjerne overskydende rester fra sneglens bund.

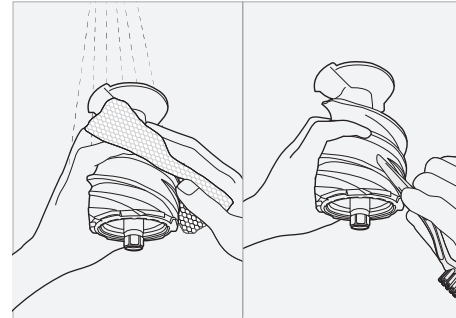

TIP

- Rengør sneglen grundigt. Sørg for, at der ikke er overskydende rester efter rengøring. Sørg for, at sneglen er helt tør, inden den bruges igen.

Bemærk • Når der presses ingredienser med små kerner, rengøres si og snegl ekstra grundigt for kerner og blokering. Hvis det ikke rengøres ordentligt, kan det påvirke balancen mellem snegl og si og derved forårsage produktskade.

**7** Rengør basen med en blød, fugtig klud. Tør grundigt efter med en tør klud.



Bemærk • Sørg for at kluden er vredet godt op. Den må ikke være dryppende våd.

## Hurtig skylning

**1** Med SmartCap-låget lukket, fyldes saftbeholderen med vand. Tænd for apparatet.

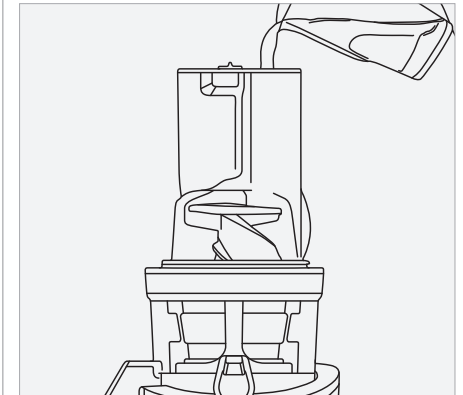

**2** Lad den arbejde lidt. Åbn SmartCap-låget, og lad vandet løbe ud af saftbeholderen.



TIP | • Det er ikke nødvendigt at rengøre delene med vand og sæbe, hvis der laves forskellige typer juice umiddelbart efter hinanden.

Når man er helt færdig med at presse, skal delene grundigt rengøres med vand og sæbe for at forhindre blokeringer og rester i apparatet.

## RENGØRING AF SILIKONEDELE

**Tip** | Rengør den roterende børste under rindende vand. Tør grundigt tør efter rengøring. Inden montering i saftbeholderen kontrolleres det, at silikoneproppen og silikoneringen er korrekt monteret.

**Bemærk** Hvis silikoneproppen og silikoneringen ikke er korrekt monteret, kan der lække saft fra bunden af saftbeholderen.

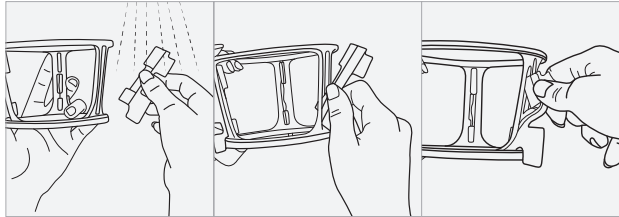

**Silikonebørste**  
Afmontér silikonebørsten fra den roterende børste og rengør. Efter rengøring monteres børsten som vist på illustrationen.

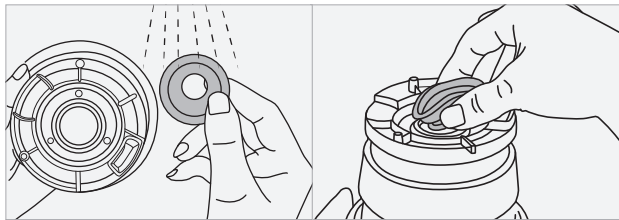

**Silikonering**  
Afmontér silikoneringen inden rengøring. Efter rengøring presses silikoneringen på plads som vist på billedet.

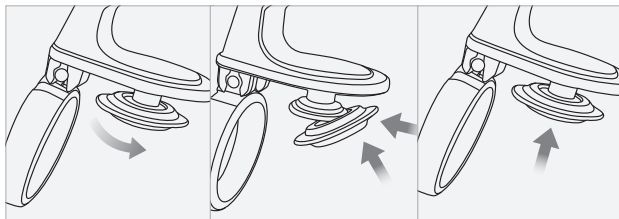

**Smart Cap-låg**  
Afmontér SmartCap-låget fra juicemundstykket som vist på illustrationerne. Efter rengøring monteres SmartCap-låget igen på saftbeholderen.

### Rengøring af saftbeholderen

Afmontér coveret på bunden og rengør indvendigt. Efter rengøring skal du sørge for, at den fremspringende del af gearet er placeret på den ydre del, så den passer (forbinder) med tromlen.

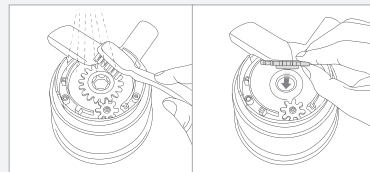

## BRUG AF RENGØRINGSVÆRKTØJET

\*Bemærk: Dert fysiske produkt kan variere en anelse fra illustrationerne.

### Tip

**1** Tryk skydelåsen på rengøringsværktøjet mod håndtaget for at frigøre det.

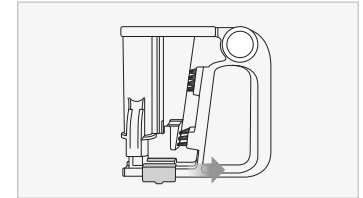

**2** Efter at have indsat fastgørelsesstangen i silikonerings rille midt i sien, skal du derefter sænke håndtaget.

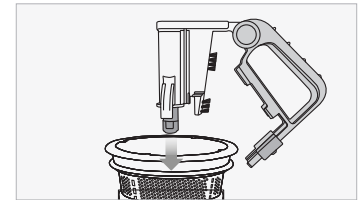

**3** I den tilstand skal du trykke på skydelåsen nederst sammen med sien og stramme den.

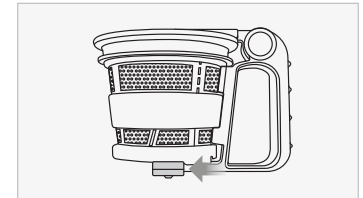

**4** Skyl fra side til side, mens du roterer rengøringsværktøjet og sien i modsatte retninger under rindende vand.

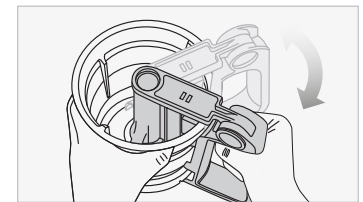

## EKSTRA TILBEHØR | RENGØRING AF LÅGET

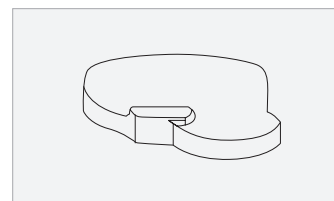

Efter rengøring af apparatet, påsættes låget inden opbevaring.

! Bemærk: Inden brug kontrolleres det, at silikoneringsen er korrekt monteret.

## 1 Samling af apparatet med blank strainer.

- ① Isæt blank strainer i saftbeholderen. Sørg for at de røde cirkler ● på blank strainer og saftbeholderen er placerede ud for hinanden.
- ② Indsæt sneglen i blank strainer og klik på plads.
- ③ Monter påfyldningsheden på saftbeholderen, og sørg for at den hvide cirkel ○ på påfyldningsheden er placeret ud for den røde cirkel ● på saftbeholderen. Drej med uret, indtil påfyldningsheden låses på plads.

※ Lad Smart Cap-låget stå åbnet, når blank strainer er i brug.

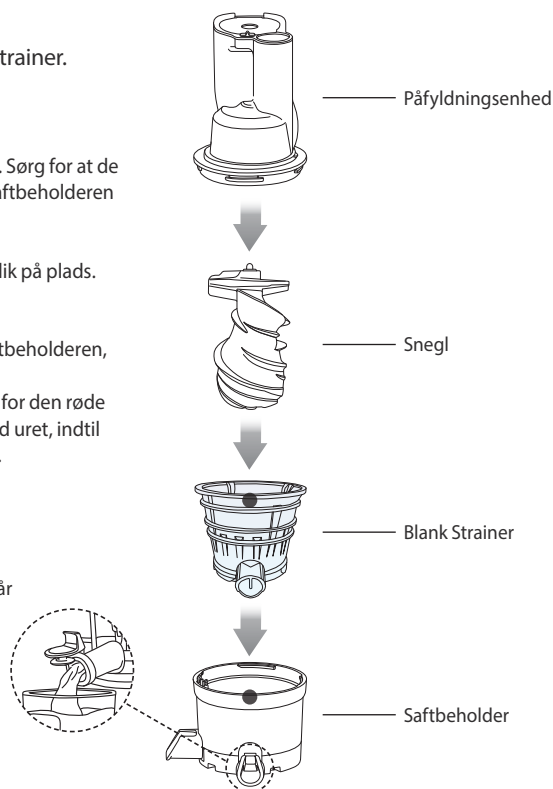

## ! FORSIGTIG

Blank strainer er udelukkende beregnet til frosne ingredienser. Afhængig af ingredienser kan det være en fordel at lade dem tø 5-20 minutter inden presning. Pres en lille mængde ad gangen.



- ※ Forsøg ikke at presse is eller ingredienser indeholdende vegetabilsk / animalsk olie. Fare for produktsskade.
- ※ Fjern hårde kerner og skræl fra ingredienserne inden presning.

## RENGØRING AF SILIKONERING

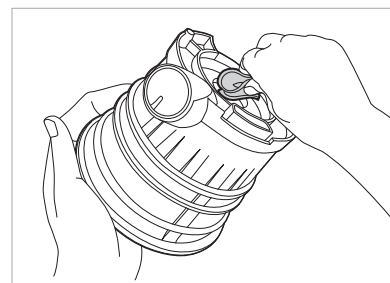

Silikoneringsen er aftagelig for rengøring. Efter rengøring sættes silikoneringsen på som vist på illustrationen.

Forsigtigt justeres silikoneringsen, så det passer.

❗ Bemærk: Sørg for at coarse strainer monteres i den roterende børste inden brug.

## 1 Samling af apparatet med coarse strainer

- ① Isæt den roterende børste og coarse strainer i saftbeholderen. Sørg for at de røde cirkler ● på coarse strainer og saftbeholderen er placerede ud for hinanden.
- ② Isæt sneglen i coarse strainer og klik på plads.
- ③ Monter påfyldningsheden på saftbeholderen, og sørg for at den hvide cirkel ○ på påfyldningsheden er placeret ud for den røde cirkel ● på saftbeholderen. Drej med uret indtil påfyldningsheden låses på plads.

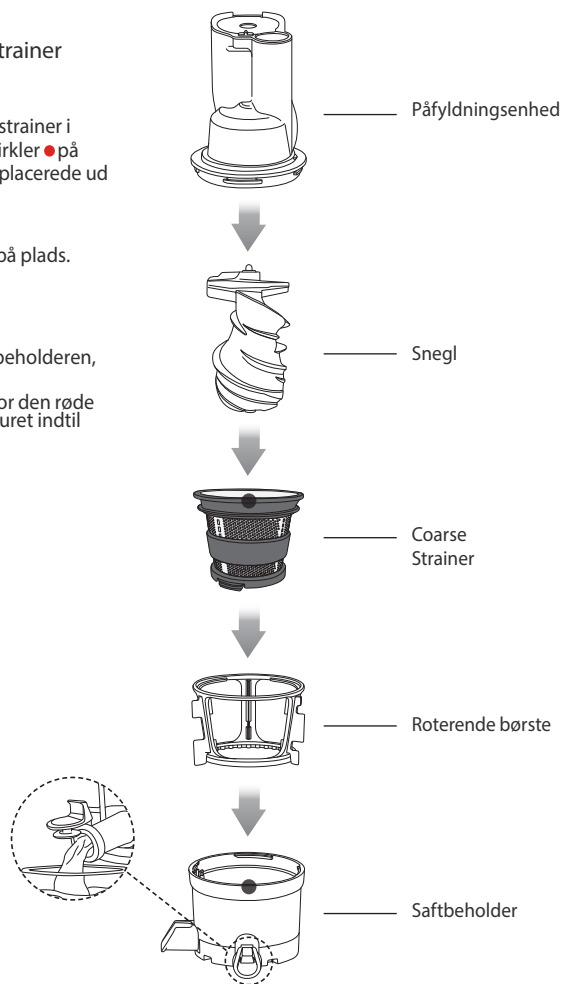

※ Lad Smart Cap-låget stå åbnet, når blank strainer er i brug.

## ❗ FORSIGTIG

- Fjern sten og/eller hårde kerner, inden COARSE STRAINER bruges.
- Fjern tykt/genstridigt skind/skræl.
- Sørg for at frosne ingredienser er helt optøede inden presning.
- Forsøg ikke at presse ingredienser med vegetabilsk / animalsk olie. Fare for produktskade.
- Kom aldrig følgende ingredienser i maskinen: kokos, kudzu, sukkerrør, fuldkorn etc.



**1** Samling af apparatet med smoothie strainer

- ① Isæt den roterende børste og smoothie strainer i saftbeholderen. Sørg for at de røde cirkler ● på smoothie strainer og saftbeholderen er placerede ud for hinanden.
- ② Isæt sneglen i smoothie strainer og klik på plads.
- ③ Monter påfyldningsenheden på saftbeholderen, og sørg for at den hvide cirkel ○ på påfyldningsenheden er placeret ud for den røde cirkel ● på saftbeholderen. Drej med uret indtil påfyldningsenheden låses på plads

※ Lad Smart Cap-låget være lukket, når blank strainer er i brug.

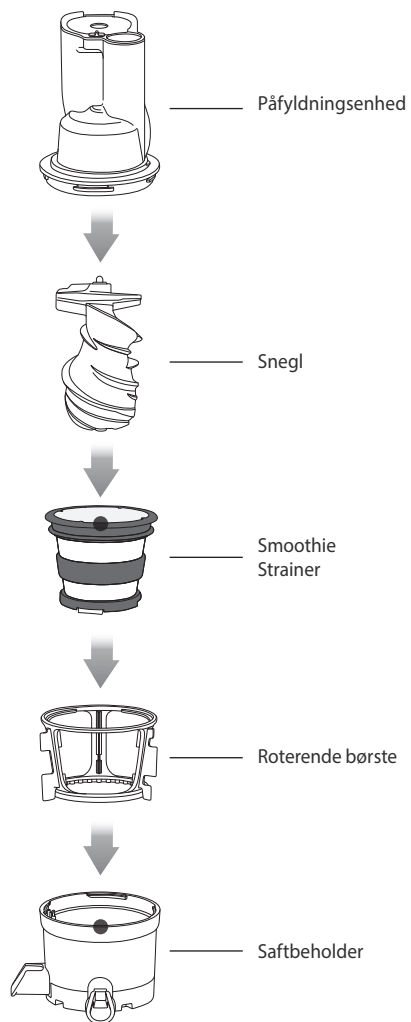

**! FORSIGTIG**

Ved frosne ingredienser – lad dem tø 5-20 minutter inden presning. Pres en lille mængde ad gangen.

(Den påkrævede optøningstid afhænger af, hvor længe ingredienserne har ligget i fryseren samt temperaturindstillingen på fryseren).



Tilsæt mælk eller anden væske mellem ingredienserne, når der laves smoothie. Kontroller konsistensen og tilsæt væske efter behov.

- Forsøg ikke at presse is, kød, olie- eller fedtbaserede ingredienser. Fare for produktskade.
- Fjern hårde kerner og skræl fra ingredienserne efter behov.

**RENGØRING AF SILIKONECOVER**



Silikonecoveret er aftageligt for rengøring. Efter rengøring sættes silikonecoveret på som vist på illustrationen.

Forsigtigt justeres silikonecoveret, så det passer.

- ❗ Citruspresseren fungerer ikke, medmindre den er korrekt justeret og placeret i apparatet som vist på illustrationen.

## 1 Samleanvisning

- 1 Placer sien og citruspresseren midt i beholderen.

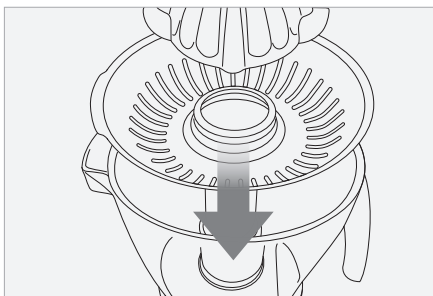

- 2 Placer den samlede enhed på basen og sørg for, at det er placeret som vist på illustrationen.

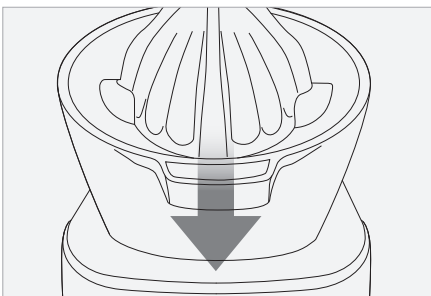

## 2 Brugsanvisning

- 1 Afmonter låget.

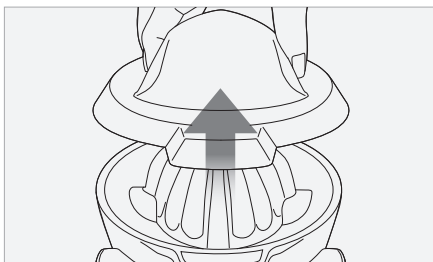

- 2 Tænd for citruspresseren ved at trykke på FORWARD-knappen.

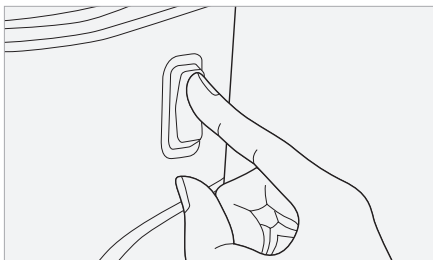

- 3 Citruspresseren fungerer ikke, medmindre den er korrekt justeret og placeret i apparatet som vist på illustrationen.



- 4 Hvis der er for meget frugtkød, rengøres citruspresseren og sien.

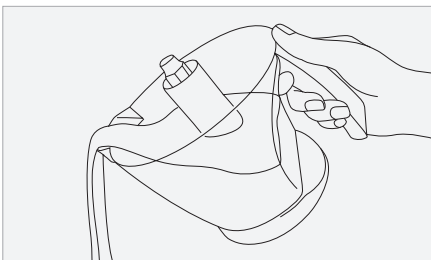

- ❗ Benyt forsigtigt lågåbneren, hvis låget ikke kan åbnes efter brug.

- 1 Placer lågåbneren omkring krogene som vist på illustrationen.

- ❗ **FORSIGTIG** Sørg for, at apparatet er samlet, inden lågåbneren bruges.

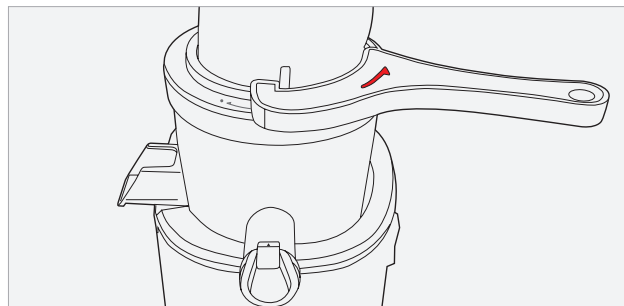

- 2 Hold fast på påfyldningsrøret, og drej lågåbneren mod uret.

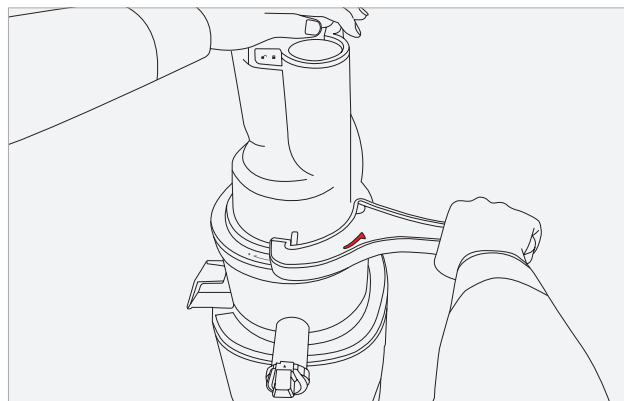

## PROBLEMLØSNING

### ■ Når der ikke er strøm til apparatet:

- Kontroller om stikket er korrekt isat stikkontakten.
- Kontroller om påfyldningsenheden er korrekt påsat saftbeholderen og låst fast.
- Kontroller bag på maskinen om påfyldningsenheden er låst fast til basen.
- Apparatet fungerer kun hvis delene er korrekt samlet.

### ■ Lille juicemængde:

- Forskellige ingredienser indeholder forskellige væskemængder. Det er derfor helt afhængigt af ingrediensen, hvor meget saft den afgiver.
- Hvis ingredienserne ikke er friske, kan væskeindholdet være reduceret i forhold til friske ingredienser. Det anbefales af lægge ingredienserne i blød 30 minutter inden presning for at opnå det bedst mulige resultat.
- Hvis ingrediensen har et lavt væskeindhold, kan det være en fordel at blødgøre i vand inden presning.
- Hvis der presses ingredienser med små kerner, kan juicemængden reduceres, hvis kernerne blokerer sien. For optimalt resultat anbefaler vi, at påfyldningsenheden, snegl, si og børste skilles ad og rengøres.
- Hvis der er rester fra kerner i bunden af sien, kan det forringe ydeevnen og reducere juicemængden.

### ■ Der er for meget frugtkød i juicen:

- For at undgå fint pulp, bør sneglen og sien ofte rengøres.
  - Brug en trådsi til at si uønsket pulp fra juicen.
  - Hvis sneglen og sien er beskadigede, og derved påvirker apparatets ydeevne, bør disse skiftes.
- \* Holdbarheden på de forskellige dele kan variere grundet brug samt ingredienser.

### ■ Påfyldningsenheden kan ikke lukke:

- Sørg for at sneglen er skubbet helt ned i sien, ellers kan påfyldningsenheden ikke lukkes.

### ■ Apparatet afgiver underlige lyde

- Kontroller, om delene er korrekt samlet. Forsøg at samle delene igen, og lyt efter, om der stadig kommer underlige lyde fra apparatet.
- Start ikke apparatet, hvis det er tomt.
- Hvis apparatet arbejder uden ingredienser, er der risiko for skade på sneglen.
- Hvis apparatet arbejder uden ingredienser, stiger lydniveauet. Fare for produktskade.
- Hvis lydene fortsætter, efter ingredienserne er kommet i apparatet, kontrolleres størrelsen på ingredienserne.

Kom ikke ingredienser i apparatet, der har en tykkelse på mere end 4 cm.

- Afhængig af ingrediens kan det være mindre stykker.
- Apparatet kan også afgive underlige lyde, hvis det er placeret på et ujævnt underlag. Sørg for, at apparatet står på et underlag, der er i vater.

### ■ Frugtkødet er meget fugtigt:

- Umiddelbart efter igangsætning af apparatet, er frugtkødet meget fugtigt.
- Afhængig af ingrediensen kan frugtkødet påvirkes, særligt hvis ingrediensen ikke længere er frisk. Dette øger også mængden af frugtkød i juicen.

### ■ Saftbeholderen vibrerer, når apparatet arbejder:

- Sneglens og siens formål er at knuse og presse ingredienser. Det er normalt, at sneglen og sien vibrerer, når maskinen arbejder.
- Hvis der presses ingredienser med højt fiberindhold, øges vibrationen.

### ■ Apparatet stopper pludselig, men er ikke færdig med at presse:

- Kontroller om stikket er sat ordentligt i stikkontakten.
- Kontroller om delene er korrekt samlet.
- Hvis der er for mange ingredienser i maskinen på én gang, kan det få maskinen til at stoppe.
- Hvis maskinen stopper grundet mængden af ingredienser, køres REVERSE-OFF-FORWARDfunktionen 2-3 gange.
- Med REVERSE skubbes ingredienserne tilbage. Med FORWARD trækkes ingredienserne ned.
- Efter 30 minutters kontinuerlig brug, kan apparatet blive stoppet grundet sikkerhedsfunktionen "overload". Hvis dette sker, skal apparatet køle 30 minutter – 1 time, inden det benyttes igen.
- Fjern sten og hårde kerner fra ingredienser, inden de presses. Risiko for produktskade.

### ■ Den pressede juice deler sig i lag:

- Afhængig af ingrediensens tæthed, kan der gradvist komme lag i juicen efter presning. Særligt hvis ingredienserne presses for hurtigt, kan der komme lag i juicen.

### ■ Påfyldningsenheden kan ikke åbnes:

- Efter ingredienserne er presset, skal apparatet køre yderligere 30 sekunder for at udskille resterende frugtkød.

## PROBLEMLØSNING

- Hvis der er for meget pulp i juicebeholderen, kan det være svært at åbne låget. Hvis dette sker, tryk to-tre gange på REVERSE-OFF-FORWARD-knapperne i denne rækkefølge. Placer derefter begge hænder på låget og pres ned samtidigt med at låget drejes mod åbent.
- Hæld vand i påfyldningsenheden, og skyl apparatet igennem. Forsøg derefter at åbne påfyldningsenheden.

### ■ Der drypper juice fra saftbeholderen:

- Hvis silikoneproppen ikke er korrekt isat, kan der dryppe juice. Sørg for at silikoneproppen er korrekt isat, inden delene samles.

### ■ Er det muligt at presse ingredienser med meget højt fiberindhold?

- Ingredienser som selleri og ingefær har et højt fiberindhold, og fibrene kan vikles omkring sneglen og derved forringe apparatets ydeevne. Når der presses ingredienser med meget højt fiberindhold, bør der ikke presses mere end 450 g ad gangen. Rengør herefter påfyldningsenheden, saftbeholder, si og børste, inden der presses mere.

### ■ Misfarvning på plastdelene:

- Hvis delene ikke rengøres umiddelbart efter presning, tørrer det resterende frugtkød inde i delene. Dette resulterer i, at delene er svære at adskille og kan også forårsage misfarvning på plastdelene.

- Ingredienser med et stort indhold af carotenoider, så som gulerødder og spinat, kan forårsage misfarvning på plastdelene. Hvis delene bliver misfarvede grundet carotenoider, smøres de misfarvede dele ind i vegetabilsk olie, som virker som et mildt rengøringsmiddel.

- Vegetabilsk olie skal kun bruges som rengøringsmiddel på misfarvede plastdele. Smør ikke sneglen eller sien ind i vegetabilsk olie. Hvis den vegetabiliske olie eller olien fra animalsk fedt kommer i berøring med sneglen eller sien kan det forringe apparatets ydeevne og forårsage produktskade.

- Husk på, at silikonedelene er aftagelige og skal rengøres grundigt.

### ■ Brug af apparatet til andre formål end det, det er beregnet til:

- Apparatet er udelukkende beregnet til presning af frugt og grøntsager.
- Forsøg ikke at presse vegetabilsk olie ud af ingredienser.
- Pres ikke ingredienser med højt indhold af vegetabilsk olie eller animalsk fedt.
- Hvis den vegetabiliske / animalske olie kommer i berøring med sneglen eller sien, kan det forringe apparatets ydeevne og forårsage produktskade.
- Husk på, at silikonedelene er aftagelige og skal rengøres grundigt.

## SPECIFIKATIONER

Produkt	Juicer
Model	REVO830, KSP-2428CB, KSP-2458CB, KSP-2428CE, KSP-2458CE
Volt	AC220-240V, 50-60Hz
Effekt	200W
Kontinuerlig brug	Maks. 30 min.
Vægt	7,5 kg
Mål	256 x 210 x 480 mm
Producent	NUC Electronics Co., Ltd.
Type	Slow juicer
Oprindelse	Fremstillet i Korea



## REKLAMATIONSRET

Der ydes 2 års reklamationsret på fabrikations- og materialefejl på dit nye produkt (5 år på motoren), gældende fra den dokumenterede købsdato. Garantien omfatter materialer og arbejds løn. Ved henvendelse om service bør du oplyse produktets navn og serienummer. Disse oplysninger findes på typeskiltet. Skriv evt. oplysningerne ned her i brugsanvisningen, så du har dem ved hånden. Det gør det lettere for servicemontøren at finde de rigtige reservedele.

### REKLAMATIONSRETEN DÆKKER IKKE:

- Fejl og skader, som ikke skyldes fabrikations- og materialefejl
- Ved misvedligholdelse – herunder gælder også mangel på rengøring af produktet
- Ved brand- og/eller vand- og fugtskader på produktet
- Ved transportskader, hvor produktet er transporteret uden korrekt emballage
- Hvis der er brugt uoriginale reservedele
- Hvis anvisningerne i brugsanvisningen ikke er fulgt
- Hvis ikke installationen er sket som anvist
- Hvis ikke-faglærte har installeret eller repareret produktet
- Batterier eller andre sliddele

### Transportskader

En transportskade, der konstateres ved forhandlerens levering hos kunden, er udelukkende en sag mellem kunden og forhandleren. I tilfælde, hvor kunden selv har stået for transporten af produktet, påtager leverandøren sig ingen forpligtelse i forbindelse med evt. transportskade. Evt. transportskader skal anmeldes omgående og senest 24 timer efter, at varen er leveret. I modsat fald vil kundens krav blive afvist.

### Ubegrundet service

Hvis produktet sendes til service, og det viser sig, at man selv kunne have rettet fejlen ved at følge anvisningerne her i brugsanvisningen, påhviler det kunden selv at betale for servicen. Erhvervskøb Erhvervskøb er ethvert køb af apparater, der ikke skal bruges i en privat husholdning, men anvendes til erhverv eller erhvervslignende formål (restaurant, café, kantine etc.) eller bruges til udlejning eller anden anvendelse, der omfatter flere brugere. I forbindelse med erhvervskøb ydes ingen garanti, da dette produkt udelukkende er beregnet til almindelig husholdning.

## SERVICE

For rekvirering af service og reservedele i Danmark kontaktes den butik, hvor produktet er købt. Anmeldelse af reklamation kan også ske på [witt.dk](http://witt.dk) under fanen 'Service'.

Forbehold for trykfejl.

Producenten/distributøren kan ikke holdes ansvarlig for produkt- og/eller personskader, hvis sikkerhedsanvisninger ikke overholdes. Garantien bortfalder hvis anvisningerne ikke overholdes.





